

# 広 ま す だ 報



平成 28 年 1 月号  
2016 年

発行 / 益田市政策企画局秘書広報課 (☎ 31-0112)  
ホームページ <http://www.city.masuda.lg.jp/>  
E-mail フォトレス [hisyoo@city.masuda.lg.jp](mailto:hisyoo@city.masuda.lg.jp)

## 目次 — contents —

新年のご挨拶	2
地域医療シリーズ	6
市長室からこんにちは・中世益田講座	8
魅力ある地域づくり	10
わがまちウオッチング	14
1月カレンダー	16
くらしの情報	18
健康&子育てだより	24
国民年金だより	26
リサイクルプラザ・図書館だより	27
施設情報	30
プラサ DE ますだん	32

# 申し上げます

あいさつ～



## 新年明けまして

おめでとうございます

市民の皆様には平成28年の新春を健やかに  
お迎えのこととお慶び申し上げます。日頃か  
ら市政に対しご理解とご協力を賜り厚くお礼  
申し上げます。

昨年は、益田市人口ビジョンと益田市総合  
戦略を策定しました。策定にあたっては、前  
年に策定した益田市人口拡大計画をベースと  
しながらも、これに「ひとづくり」と「しごと  
づくり」の視点を加え、多くの市民の皆様  
のご意見やアイデアをいただくなどのプロセ  
スを経たところです。今後5年間の総合的な  
人口減少対策となる総合戦略においては、産  
業連携の促進、道の駅整備、多子世帯への保  
育料の更なる軽減、学校を社会教育の拠点と  
位置付ける教育と子育ての安心地域づくりな  
どに取組むこととしています。

また、教育については、教育委員会と市長  
で構成する総合教育会議を新たに設置・開催  
しました。この中で、教育についての大きな  
方針や施策の目標を指し示す益田市教育に関  
する大綱を策定しました。益田で学び育つ子  
どもたちを清流高津川のアユにたとえ、将来  
自信を持ってふるさとを語り、益田で活躍で  
きるような教育を実現することにより、「ひと  
とが育つまち益田」を目指すこととしていま  
す。

このほか、雪舟ゆかりの自治体の市長が一  
堂に会する雪舟サミット、鳥根県消防大会・  
消防操法大会、鳥根県との共催による総合防

災訓練を当市で開催し、文化的な顕彰と防災  
意識の高揚を図りました。交通インフラにつ  
いては、山陰道益田～萩間において優先整備  
区間が選定され、三隅益田道路の工事が始ま  
るなど道路整備が大きく進んだほか、2年目  
となった萩・石見空港東京線の2便運航につ  
いても多くの方々のご協力により好調な実績  
を示しており、今後の継続につな  
がるものとなっています。

医療・介護の面では、新病  
院建設が着々と進んだ益田  
赤十字病院において里帰り  
出産が6年ぶりに再開された  
ほか、益田市医師会では在宅医療

介護連携・研修センターが開所し、松ヶ丘病  
院が認知症疾患医療センターに指定されるな  
ど、具体的な進展と充実が見られました。

今年、幕末に益田の地で火ぶたが切られ  
た石州口の戦いの150周年にあたり、2  
年後に明治維新150周年を控えます。市  
内に数多くある歴史的な資産を活用し、益田  
市ならではのまちづくりへと結実させたいと  
考えています。

また、総合戦略に盛り込んだ施策を着実に  
実施するとともに、各施策に共通する課題で  
ある「ひとづくり」を市民の皆様との協働に  
より体系的かつ計画的に推進し、益田市創生  
の扉を大きく開いていく所存です。

市民の皆様には変わらぬご理解とご協力の  
ほどお願い申し上げますとともに、ご健勝と  
ご多幸を心から祈念申し上げます、新年の挨拶と  
いたします。



益田市長

山本 浩章

謹んで

新春のご祝詞を  
申し上げます

市民の皆様方には、希  
望に満ちた輝かしい新春  
をお迎えのことと心より  
お慶び申し上げます。

市長 山本 浩章  
ほか 職員一同

議長 佐々木 恵二  
副議長 久城 恵治  
議員 高橋 伴典  
同 中島 賢治  
同 石川 忠司  
同 大賀 満成



# 初春のお慶びを

～新年のご

新年明けまして

おめでとうございます

市民の皆様には、希望に満ちた平成28年の新春をお健やかに迎えのことと心よりお慶び申し上げます。

昨年9月に、市議会議長に就任以来、議会運営に議員一同協力し、市政の発展のため鋭意努力しているところです。これもひとえに市民の皆様のご理解、ご支援の賜物と深く感謝申し上げます。

益田市議会議員一般選挙が昨年8月に行われ、定数を26名から22名へと削減し、出発いたしました。733平方キロの広大な益田市の発展のため、議員一人ひとりの役割が増し、取組の強化を図っていかなくてはならないと痛感しております。投票率が69・1%と過去最低となったことで、市民の皆様の政治に対する関心が低くなっていることに危機感を持ち、更に開かれた議会となる様努力して参る所存であります。議会報告会のあり方についても、現在様々な検討を行なっております。また、今夏から選挙権が18歳以上へ引き下げられることから、若い人に議会のしくみを知ってもらうと、昨年11月に中学生に模擬議会を体験してもらいました。今後、政治や議会が身近に感じられるような取組を行い、市民の皆様へのPRを行なって参ります。

昨年は、国の重要政策として「まち・ひと・しごと創生法」が制定されました。これは地方の人口減少に歯止めをかけ、誰もが活躍出来る「一億総活躍社会」を目指すものであり

ますが、益田市も昨年10月に、「まち・ひと・しごと創生益田市総合戦略」を策定し、施策を進めております。我々議会も、総合戦略調査特別委員会を設置し、政策の検証をするともに実現に努めて参ります。

一方、山陰自動車道益田・三隅間については、「つなげよう山陰道」の掛け声のもと、昨年11月に起工式が行われ、県内の他の区間と併せ山陰自動車道の全線開通に向け、大きな一歩を踏み出しました。交流人口の拡大につなげるためにも、一日も早い完成を願っております。

今年、新益田赤十字病院のオープンにより、一層市民の皆様が安心して暮らせる医療体制の充実が図られると確信しております。また、高津学校給食センターも竣工予定であり、子どもたちに安心安全な給食の提供と、食育、地産地消の役割を持つ新調理場の開設に大きく期待しております。

そして、議会としましては、政策立案機能と執行管理という責任を果たすため、議員全員一丸となり、「明るく安心して暮らせる活力ある益田市」の実現に向け精一杯取組んで参る所存でございます。今後とも、市民の皆様により一層のご理解とご協力を賜りますようお願いを申し上げます。

最後に、市民の皆様のご健勝とご多幸を心よりお祈り申し上げます、ご挨拶いたします。



益田市議会議長

佐々木 恵二



同	同	同	同	同	同	同	同	同	同	同	同	同	同	同	同	同	同	同	同
久保	寺井	野村	福原	大久保	林	弘中	永見	松原	中島	安達	河野	亦賀	梅谷	和田	三浦				
正典	良徳	良二	宗男	五郎	卓雄	英樹	おしえ	義生	守	美津子	利文	統佳	憲二	昌展	智				

# 平成27年 益田市のできごと

平成27年は、皆さんにとってどんな年だったでしょうか。  
いろいろな事があったこの1年を振り返ります。



中西小学校内田分校 閉校式

1



「NHKのど自慢」がグラントワで公開生放送

4



益田市きつと5万人大会議開催

3



「木の駅ひきみ森の宝山直市場」開所

6



中国電力株式会社豊川・澄川・匹見発電所が国登録有形文化財（建造物）に登録

2

6月

5月

4月

3月

2月

1月

- ・成人式（2日）
- ・消防出初式（11日）
- ・第3回景観シンポジウム開催（8日）
- ・周産期医療講演会開催（28日）
- ・第2回人口拡大シンポジウム開催（21日）
- ・中国電力女子卓球部による卓球講習会（21日～22日）
- ・中西小学校内田分校閉校式（22日）……
- ・故大谷武嘉氏に益田市名誉市民称号を贈呈（25日）
- ・中国電力株式会社豊川・澄川・匹見発電所が国登録有形文化財（建造物）に登録（26日）……
- ・益田市顧問退任（31日）
- ・萩・石見空港⇄萩市（大河ドラマ館）直行バス運行（3日～平成28年1月10日）
- ・川本閑子さんが愛育班活動功労者表彰会長表彰を受賞（15日）
- ・益田市立図書館が平成27年子ども読書活動優秀図書館文部科学大臣表彰を受賞（23日）
- ・高津地区が「交通安全はつらつモデル地区」に指定（30日）
- ・益田市防災会議開催（22日）
- ・石見神楽中米公演（24日～6月5日）
- ・益田市「教育に関する大綱」策定（1日）
- ・益田市きつと5万人大会議開催（14日）……
- ・二条地区に地域自治組織認定通知書を交付（17日）
- ・「NHKのど自慢」がグラントワで公開生放送（21日）……
- ・萩・石見空港にしまねっこの「空の別荘」が完成（21日）
- ・益田市消防操法大会開催（21日）

7



全日本少年軟式野球大会で益田東中学校野球部が3位入賞



第15回雪舟サミット開催



益田市議会議員一般選挙執行

8



益田プレミアム付商品券発売

5



第8回萩・石見空港マラソン全国大会開催

10

\* 12月

11月

10月

9月

8月

7月

- ・「土佐本田植哥草紙」・「紙本墨画 達磨図 雲谷等屋筆」が益田市指定文化財に指定(23日)
- ・益田プレミアム付商品券発売(1日)……5
- ・益田市多子世帯応援商品券無料交付(1日)
- ・「木の駅ひきみ森の宝山直市場」開所(1日)……6
- ・JFA こころのプロジェクト「夢の教室」開催(15日～16日)
- ・大阪便季節運行開始(17日)
- ・水門等操作員4名・河川愛護団体2団体が国土交通功勞者中国地方整備局長表彰を受賞(23日)
- ・中国四国農政局中国土地改良調査管理事務所益田支所が開所(27日)
- ・鮎めし弁当発売(6日)
- ・第67回島根県消防大会開催(8日)
- ・第32回全日本少年軟式野球大会で益田東中学校野球部が3位入賞(10～13日)……7
- ・益田市議会議員一般選挙執行(30日)……8
- ・県道益田澄川線笹波トンネル貫通式(4日)
- ・父子チャレンジアカデミー開催(5日)
- ・第15回雪舟サミット開催(3日)……9
- ・第8回萩・石見空港マラソン全国大会開催(18日)……10
- ・市政功勞者表彰式典開催(3日)
- ・島根県総合防災訓練開催(8日)
- ・山陰道「三隅・益田道路」起工式(21日)
- ・模擬議会(こども議会)開催(25日)
- ・「消防団員募集」広告ラッピングバス運行開始(1日)

※写真順不同



## 『先輩から後輩に伝え、学ぶ授業』 IN 高津中学校



益田市出身の医師が母校の中学校を訪問し、後輩たちへ経験を伝える『先輩から後輩に伝え、学ぶ授業』を平成27年11月13日に高津中学校で開催しました。平成23年度から毎年実施しており、5回目となった今回は横浜市立大学麻酔科学特任教授の野村岳志先生を先輩としてお招きして、「高津中から始まった駅伝人生」～麻酔科医師にむいている益田人～と題した授業を、高津中全校生徒と高津小6年生（地域の方々、教員含め約370名）に対して行いました。

野村先生は高津小学校、高津中学校を経て益田高校から広島大学医学部に進学し、医師国家試験に合格されました。その後、麻酔科医として全国各地で活躍され、現在は横浜市立大学麻酔科学特任教授として、医学生の教育に尽力されています。

野村先生の子どもの頃になりたかった夢は、タクシー運転手に始まり、電車の運転手、パイロット、宇宙技術者と色々変わっていったそうです。しかし、新たな興味が湧いてきたりして状況が変化してきても、いつも社会に貢献する夢は持ち続けていたそうです。

野村先生は、夢はずっと1つのことを持ち続けるのもいいし、色々変えてもいい、夢の大きさも変えてもいいので、いつも夢は持ち続けてほしいと話されました。

そして、野村先生の専門である麻酔科医の特徴として、新しいもの好きで、積極的に意見を言うところは、益田人の特徴にも当てはまる点があるので、「益田人は麻酔科医に向いている」との持論を述べられ、ユーモアを交えた授業で生徒たちは先輩をより身近に感じたと思います。



最後に野村先生からのメッセージとして、「今は亡くなった両親に、元気な身体に産み育ててくれたことを感謝している。皆さんも家族に感謝することを忘れないでほしい。」と話され、後輩たちは真剣な様子で聞いていました。

## 市内3病院の従事者紹介コーナー



vol.10

★このコーナーでは市内3病院（益田赤十字病院、医師会病院、松ヶ丘病院）の医療従事者を紹介します。



益田赤十字病院  
おおくま さとえ  
大熊 里依 さん  
(職種：歯科医師)

### Q1. 現在の職業を目指すきっかけは？

お口の健康を通して、患者さんに向き合えるような歯科医師になりたいと思ったからです。

### Q2. この仕事のやりがいについて

むし歯や入れ歯の治療から、手術・がん治療まで広く深く患者さんと接することができます。

### Q3. 益田で生活することについて、または仕事以外での楽しみは？

まちも人もあたたかくて、自然豊かで住みやすく、大好きです。

### Q4. 最後に伝えたいことをひとこと

益田圏域唯一の口腔外科として、地域医療に貢献できたらと思います。

# 認知症疾患医療センターのご案内

平成27年10月1日、松ヶ丘病院に認知症疾患医療センターが設置されました。ぜひご利用ください。

**診療は月～金の午前中です。 ☎22-8512**

## ◎認知症疾患医療センターとは

認知症患者の増加への対策として国が整備している機関です。

## ◎認知症疾患医療センターの役割

### ①認知症の初期診断

かかりつけの先生からの紹介で、検査・診断を行い、結果を報告します。

### ②BPSD治療

眠れない、怒りやすい、やる気が出ないなどの認知症に伴う症状の治療をします。

### ③ネットワーク作り

医療、介護、福祉、行政など認知症に関する機関と連携し、ネットワーク作りをします。

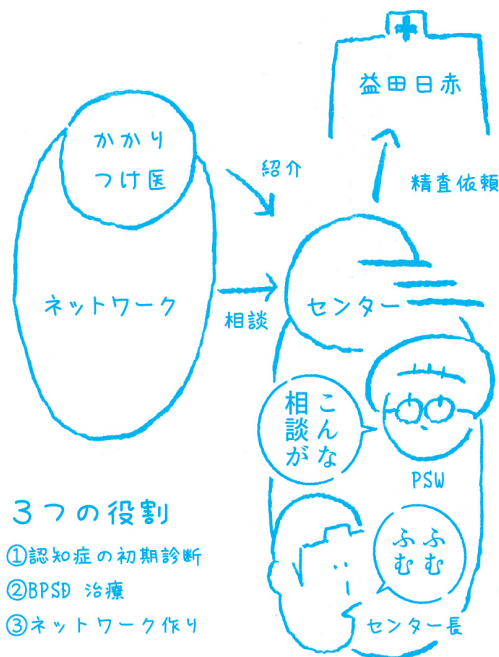

## ◎市民の皆さんへ

### ①もの忘れが気になるとき

当センターで初期検査を行います。早めにかかりつけの先生にご相談ください。

さらに詳しい検査が必要な場合は、当センターから益田赤十字病院にご紹介します。

かかりつけの先生がいない場合は直接来院してください。

### ②ご家族のご相談

当センターはご家族のご相談も承ります。

### ③成熟社会に向けて

高齢化は社会の成熟化ともいえます。年をとってもいきいきと暮らせる成熟した地域を目指して、当センターは市民の皆さんとともに歩んでいきたいと考えています。



認知症疾患医療センター センター長 坪内健（松ヶ丘病院 院長）

**問い合わせ先：認知症疾患医療センター ☎22-8512**

# 市長室から こんにちは

vol. 41



益田市長  
山本 浩章

益田市の花がスイセンと定められたのは、先の合併からちょうど1年後の平成17年11月1日のことで、以来ほぼ10年です。スイセンという呼び名は漢語の「水仙」からそのまま来ており、水辺にたたくむ仙人のような気品ある咲き姿や芳しい香りに由来するとされています。

一方、スイセンの学名（世界共通の学問上の名称）はナルキッスス（英語ではナルシサス）といいます。これは、ギリシア神話に出てくる美少年ナルキッソスの故事に基づくものです。

物語にはまずエコーという妖精が登場します。彼女は以前にとあるいきさつから、相手の言葉をオウム返しすることはできても、自分から声を発することができなくなるといふ罰を受けていました。ナルキッソスを一目見た彼女は熱烈な恋に落ちますが、悲しいかな想いを伝えるす

べがありません。それに、もともとナルキッソスは他者の感情に冷淡な性格でした。絶望したエコーはやせ衰え、やがて声だけを残して肉体は消えてしまいました。こだまや反響を意味する「エコー」はこの哀れな妖精の名が語源です。

その後もナルキッソスは言い寄ってくる女性をことごとく袖にします。あきれ果てた復讐の女神ネメシスは彼を終生実らぬ恋に陥れることにします。ある日ナルキッソスが泉の水を手ですくおうとしたとき、水の中に息を飲むような美貌を発見し、釘づけになってしまいました。水面に映った自分自身に恋い焦がれたナルキッソスはいよいよつむき加減に咲く一輪のスイセンと化してしまつたのです。

スイセンの花言葉が「うぬぼれ」や「自己愛」なのも、ナルシスト（元来はナルシシスト）という用語があるのもこのためです。私としては、あまり美男子でなくてよかつたのだと自分に言い聞かせたいところです。「雪中花」の別名も持つスイセンが、高島と唐音の蛇岩を背に真冬の海岸一面に咲く光景を心ゆくまで満喫できるのが、水仙の里かまてウオークです。益田の新年を飾る、鎌手地区ならではの催しです。

## 中世益田講座 益田氏をとりまく大名・領主編（全12回）

### 第十回 吉川氏

【問い合わせ先】市文化財課 ☎31-0623

弘治元（一五五五）年の畿島の合戦で益田氏の有力な同盟相手であった陶晴賢が戦死し、毛利元就は大内氏の本国である周防・長門（山口県）にも侵攻します。これにより、益田氏は毛利氏・吉見氏との緊張関係の中で、孤立する危険性がありました。

このため、益田藤兼は毛利氏との関係改善をはかります。大内氏が滅亡する以前の弘治三年二月、益田氏はまず、元就の二男吉川元春との和睦（講和）に成功します。このとき、元春は出雲（島根県東部）の尼子氏に備えるため石見に出陣していました。

吉川氏は、安芸国山県郡大朝本荘（広島県北広島町）を本拠とし、石見にも一族が進出するなど、芸北地方を中心に大きな勢力を誇りました。

元就は妻を吉川氏から迎えるなど、毛利氏と吉川氏は緊密な関係にありました。天文十六（一五四七）年に、親尼子氏の姿勢をとる吉川氏当主興経に家臣らが反発して内紛が起こると、元就は興経を隠居させ、元春を養子に送り込んで吉川氏当主に据えることに成功しました。

以後、元春は竹原・沼田の両小早川氏を相続した元就の三男隆景とともに毛利氏を支えました。

益田氏領と吉川氏領は近く、もともと両氏は結びつきを持っていてと考えるとされます。このため、益田氏はまず吉川氏と和睦できたと考えられます。

このように、益田氏は吉川氏を介して毛利氏との関係を改善したため、益田氏が毛利氏と連絡をとる際の窓口は吉川氏が担当することになります。そして、藤兼の元祥は元春の娘と結婚し、元春の長男元長は元祥の実の兄弟のように信頼していました。

天正十四（一五八六）年に元春が、翌十五年に元長が相次いで亡くなり、吉川氏は大きな危機を迎えます。元祥は元春の三男経言（のち広家）の相続を支持し、その存続を支えました。

吉川氏との緊密な関係は、益田氏が毛利氏の中で重要な地位を占めていく過程において、大きな意味を持っていました。

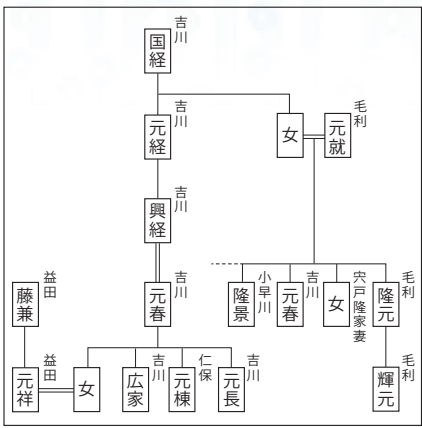

【関係系図】  
凡例：—親子・兄弟姉妹関係。=婚姻または養子関係



# 平成27年 市政功労者表彰



## 自治功労表彰

自治会長として住民自治の立場から地域の発展にご尽力いただきました。

\* 粕山 一男 様 (匹見町石谷)

多額の寄付をされ、市政の発展にご尽力いただきました。

\* 木村 勝男 様 (大阪市北区)

## 教育功労表彰

学校薬剤師として児童生徒の健康管理・増進にご尽力いただきました。

\* 大屋 尚夫 様 (下種町)

\* 片野 紀男 様 (元町)

\* 林 裕子 様 (高津二丁目)

\* 能美 敦 様 (高津五丁目)



## 消防功労表彰

消防団員として地域防災の推進にご尽力いただきました。

\* 大賀 進 様 (乙吉町)

\* 永田 知 様 (赤城町)

\* 熊谷 賢司 様 (乙吉町)

\* 柳井 秀雄 様 (遠田町)

\* 岸田 智 様 (金山町)

\* 野村 豊 様 (下種町)

\* 田原 勝美 様 (種村町)

\* 青木 育登 様 (山折町)

\* 長野 正和 様 (飯浦町)

\* 野村 健二 様 (美都町三谷)

\* 篠岡 之雄 様 (匹見町匹見)

\* 坂原 邦生 様 (匹見町紙祖)

\* 村上 正文 様 (匹見町澄川)



## 衛生保健功労表彰

市の保健・医療・福祉の推進にご尽力いただきました。

\* 中村 文春 様 (匹見町匹見)

\* 斧山 純子 様 (あけぼの西町)

\* 大畑 力 様 (中島町)

\* 三浦 孝博 様 (乙吉町)

\* 狩野 卓夫 様 (津田町)

\* 能美 強 様 (高津一丁目)

\* 澄川 学 様 (東町)

\* 神崎 裕士 様 (あけぼの東町)

子どもから高齢者まで誰もがいきいきと安心して暮らせる健康な地域づくりにご尽力いただきました。

\* 種地区保健班 様

\* 二川健康づくりを考える委員の会 様

\* 美濃地区健康を守る会 様

\* 西益田地区健康を守る会 様

\* 安田地区健康と福祉をすすめる会 様

\* 中西地区健康と福祉を考える会 様

\* 豊川地区福祉と健康づくりの会 様

## 益田地区

『歴史を活かしたまちづくり』  
『ふれあいのあるまちづくり』  
『安心・安全なまちづくり』



### 1. 地区の現状

益田川と国道191号が横切り、益田川中流域の平野部に位置する益田地区は、益田本郷と言われ中世鎌倉時代から戦国時代まで益田氏の城下町として栄えたところです。その本拠地「七尾城」「三宅御土居」のほか、名勝雪舟庭園が2カ所もある歴史・文化遺産の多い地区です。

地区の人口は6,079人で高齢化率は30.6%（平成27年10月末日現在）です。益田市における中核を担っていた時期もあった当地区ですが、人口減少、少子高齢化の波は確実に押し寄せ、商店街もかつての賑わいはなくなってきています。

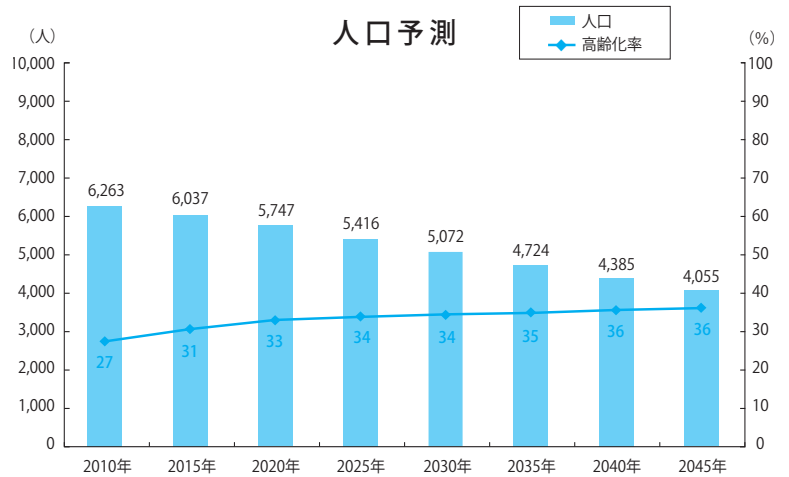

### 2. 「益田地区地域自治組織設立準備会」について

益田市が進める地域自治組織設立に向けて、平成26年6月に「益田地区地域自治組織設立準備会」を立ち上げました。益田地区振興センター運営委員会を母体にして各種団体から委員を募り、24名の体制でスタートしました。

昨年度は自治会長を対象とした説明会の開催に続き、自治組織先進地区の山口市大内地区、大殿地区の視察を行いました。先進地区における組織づくりや運営方法などを学ぶとともに、益田氏と大内氏という縁の深い地区同士ということもあり、「歴史を活かしたまちづくり」という視点からも交流することができました。



益田地区地域自治組織設立準備会

### 3. これからの取組

今年度は広島県の「庄原自治振興区」を視察し、人口がほぼ同規模の自治組織の運営を学びたいと思います。また地区の実態を把握するためのアンケート調査を計画し、準備を進めています。そのアンケートを集計し、結果を検証する中で地区の課題等を整理し、「まちづくりプラン」に反映させていきたいと思っています。

七尾まつりを始めとした伝統ある行事を大切に引き継ぎ、地区住民のつながりを大切にしながら「歴史を活かしたまちづくり」「ふれあいのあるまちづくり」「安心・安全なまちづくり」を進めていきたいと考えています。

## 匹見下地区

### 住む人と場所が魅力の地域づくり



#### 1. 地区の現状

益田市の中心部から国道9号・488号を經由し、30kmほど山間に入った所に位置しています。面積は65km<sup>2</sup>と広く、山林が約97%を占めます。人口は305人、高齢化率64.6%（平成27年10月末日現在）と、益田市20地区の中で最も高齢化の進んだ地区です。

山林や清流といった魅力的な自然環境に恵まれ、また、過疎・高齢化の先進地であるがゆえに、地区住民の辛抱強い生き方、古くからの暮らしに根ざした知恵や文化の伝承、互いの強い関わり合いなど、多くの場所で失われようとしているものが、この地区には未だに数多く残っています。

人口予測

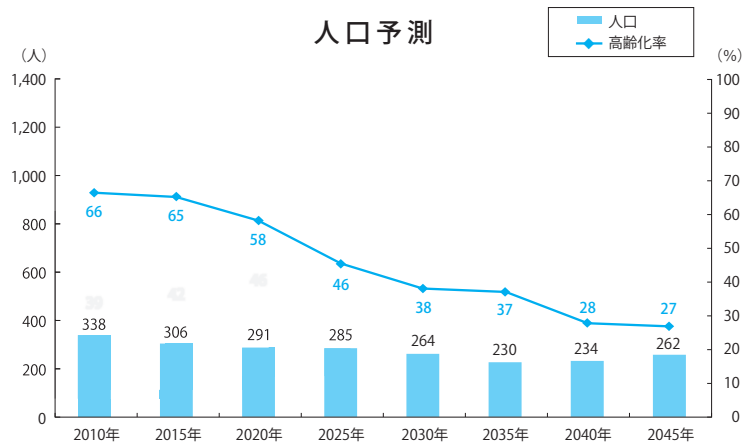

#### 2. 匹見下地区地域づくり協議会

平成25年8月「匹見下地区地域づくり協議会」を立ち上げました。地区の広さや過疎・高齢化によって生じた、交通手段の確保・生活物資の購入・鳥獣被害対策・生活環境の整備等、この地区の抱える緊急の課題を明らかし、対処するためです。更に、この地区の良いところは深化、発展させ、住民が豊かで楽しく、安心して暮らせる仕組みづくりに取組んでいます。

平成28年3月の自治組織の設立に向け、34名の協議会委員が、「地域づくり」、「福祉」、「くらし」の3部門に焦点を絞り、随時、協議を重ねています。



地域自治組織に係る説明会(澄川)の様子



地域自治組織に係る説明会(広瀬)の様子



視察研修(波多コミュニティ協議会)の様子

#### 3. 今後の取組

これからどのように時代が変化しようとも、私たちは時代の流れに身をゆだねるのではなく、「過去を顧みる謙虚さ」、「現実を見つめる確かさ」、そして「未来を見通す賢さ」を持って一步一步進んでいきます。

基本的には、恵まれた自然を活かし、地区住民が一体となった繋がりに重点を置いた地域づくりを目指します。

# いよいよ マイナンバー制度が 始まります。

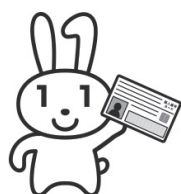

平成 28 年 1 月から、個人番号（マイナンバー）の利用が始まります。  
当面は、次の手続きにおいて個人番号の記載が必要となります。  
個人番号の記載された「通知カード」は大切に保管し、活用してください。

## 税 務 〈税務課 ☎ 31-0171〉

- 相続による納税義務の承継に関する手続き
- 退職所得の申告に関する手続き
- 特別徴収の納期の特例に関する手続き
- 寄附金税額控除に係る申告特例に関する手続き
- 法人市民税の更正請求に関する手続き
- 償却資産の申告に関する手続き

## 後期高齢 〈保険課 ☎ 31-0215〉

- 資格取得・喪失・変更の届出に関する手続き
- 障害認定申請に関する手続き
- 被保険者証再交付申請に関する手続き
- 限度額適用・標準負担額認定の申請に関する手続き
- 特定疾病認定申請に関する手続き
- 基準収入額適用申請に関する手続き
- 高額療養費支給申請に関する手続き
- 高額介護合算療養費支給申請に関する手続き

## 国 保 〈保険課 ☎ 31-0212〉

- 資格取得・喪失・変更の届出に関する手続き
- 住所地特例の届出に関する手続き
- 被保険者証の再交付申請に関する手続き
- 基準収入額による判定に関する手続き
- 特定疾病の交付に関する手続き
- 限度額適用認定の申請に関する手続き
- 高額療養費の支給申請に関する手続き
- 高額介護合算療養費の支給申請に関する手続き
- 第三者行為の被害の届出に関する手続き

## 介 護 〈高齢者福祉課 ☎ 31-0682〉

- 介護保険の資格取得・変更・喪失等に関する手続き
- 要支援・要介護認定に関する手続き
- 介護保険料の賦課徴収に関する手続き
- 介護保険の給付に関する手続き
- 養護老人ホームの入所等に関する手続き

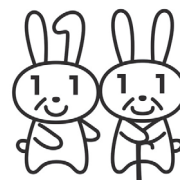

## 障がい福祉・生活保護 〈生活福祉課 ☎ 31-0241〉

- 身体障害者手帳交付等の申請に関する手続き
- 精神障害者保健福祉手帳交付等の申請に関する手続き
- 自立支援医療費（育成・更生・精神通院）支給認定申請に関する手続き
- 特別障害者手当・障害児福祉手当認定請求等に関する手続き
- 特別児童扶養手当認定請求等に関する手続き
- 障害福祉サービスの申請に関する手続き
- 障害児通所支援の申請に関する手続き
- 補装具費支給申請に関する手続き
- 生活保護の申請に関する手続き

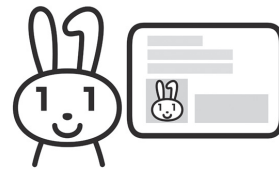

## 子育て支援・母子 〈子育て支援課 ☎ 31-0243〉

- 児童手当の申請に関する手続き
- 児童扶養手当の申請に関する手続き
- 特定教育・保育施設等の入所に関する手続き
- 妊娠の届出に関する手続き
- 養育医療の給付に関する手続き



手続きによっては、家族全員の個人番号が必要な場合があります。詳しくは、それぞれの担当課にご確認ください。



マイナンバー総合フリーダイヤル  
☎ 0120-95-0178

※お掛け間違いの無いようご注意ください。

### 🐰 個人番号カードの交付が始まります。

平成27年10月から交付申請を受付けている「個人番号カード」については、平成28年1月下旬頃から交付を開始する予定としています。

国から市へ個人番号カードの送付があった方から、市より「交付通知書」を送付しますので、市役所へ来庁のうえ、お受け取りください。

### 🐰 個人番号カードの受取方法について

個人番号カードは本人または代理人が受取ることができます。

交付場所は、美都町に住所がある方は美都総合支所、匹見町の方は匹見総合支所、その他の方は市役所本庁となります。受取場所の変更を希望する場合は下記の問い合わせ先までご連絡ください。

個人番号カードの受取りには下記の書類が必要となりますので、忘れずにご持参ください。

#### 【本人の場合】

- ①市役所から送付した交付通知書
- ②カード申請者本人の通知カード
- ③カード申請者本人の住民基本台帳カード（お持ちの方）
- ④カード申請者本人の本人確認書類

#### 【代理人の場合】

- 左記①～④の書類に加えて
- ⑤代理人の本人確認書類
  - ⑥代理権を証明する書類
  - ⑦本人が来庁できないことを証明する書類

交付通知書と一緒に受取方法等を記載した案内文書を送付します。書類等に不足があると交付できませんので、必ず案内文書をご覧ください。

問 市市民課 ☎ 31-0222 美都総合支所住民福祉課 ☎ 52-2312 匹見総合支所住民福祉課 ☎ 56-0300

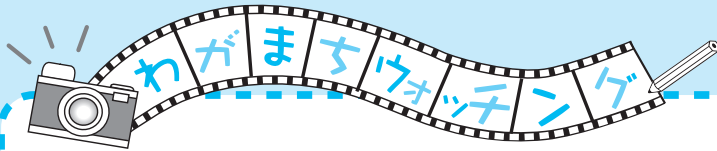

11/8



誰もが真剣な表情で訓練に参加しました

### 島根県総合防災訓練を実施しました

高津川河川敷を会場に、「大雨洪水・土砂災害」を想定した、島根県総合防災訓練を実施しました。

当日は高津地区において、午前8時の訓練放送を合図に避難訓練を開始しました。

その後、高津川河川敷で、益田市消防団の指導による土のう作りや、炊き出し訓練など、各関係機関・団体の協力により、住民参加による各種訓練を行いました。また、土砂災害現場を想定した、消防・警察・自衛隊による負傷者救出訓練も行いました。

11/25



真剣な表情で本会議に臨みました

### 市議会を体験しました

益田東中学校3年生(85名)が、市役所で模擬議会を体験し、議案審議の流れを学びました。当日は本会議と一般会計予算審査委員会を実際の議場・会議室で開き、生徒の一部が議員と市執行部に分かれ、シナリオに沿って審査・審議・討論し、起立による採択までを体験しました。

### 日高郁人さんが出前授業

益田市出身のプロレスラー日高郁人さんが、母校の益田東中学校で出前授業を行い、1年生66人に「夢を持ち、努力する大切さ」を伝えました。授業では日高さんがプロレスラーになるまでの体験を語ったほか、日頃実践しているスクワットや腕立て伏せを生徒と一緒にを行い、爽やかな汗をかきました。

11/10



腕立て伏せを熱心に指導!

### 「三隅・益田道路」起工式が行われました

山陰道「三隅・益田道路」の起工式が、地域の方々や関係者約110名の出席のもと行われました。

式典では、工事の安全を祈願するとともに、山陰道早期完成への期待の声が多く上がりました。

オープニングの喜楽組と道川小学校児童による匹見太鼓の披露、鎌手小児童の皆さんの「つなげよう山陰道!」の発声と万歳三唱で起工を祝いました。

11/21



会場全員の「つなげよう山陰道!」の発声と万歳三唱

# 受講生募集!



## 第7期 ますだアグリ楽援



市では平成18年から、農業に関心を持つ市民の方を対象とした農業講座「ますだアグリ楽援」を開講しています。農業に関する講義や実践研修を通して、益田市農業の理解者を増やし、地域農業の活性化につなげるとともに、「農業サポーター」として、農家のお手伝いをしていただくことを目的とした講座です。

農業にちょっと興味のある方、農業をこれから始めたいと考えている方も大歓迎です。多くの方の参加をお待ちしています!!

### 《対象》

- ① 益田市在住で満65歳以下の健康な方
- ② 講座終了後に「農業サポーター」として活動できる方

### 《研修期間》

平成28年3月～10月

### 《研修場所》

新アグリセンター（遠田町3575番地3）



### 開校式

日時：各コースの講座の初日に開校式を行います。

場所：新アグリセンター（遠田町3575番地3）



### コースおよび講座概要

コース	講座の概要	曜日・時間	日程
施設野菜 【全6回】	トマト・メロンの定植から収穫までの栽培技術習得	火曜日 9:00～11:00	3/8、3/22、4/5、4/19、5/10、7/5
ぶどう 【全10回】	ぶどうの主要管理から収穫・出荷調製までの技術習得	木曜日 9:00～11:00	3/3、3/10、4/7、4/21、4/28、5/19、6/16、6/30、8/4、8/25
柿 【全9回】	西条柿の主要管理技術の習得	木曜日 13:30～15:30	3/3、3/17、5/12、6/2、7/7、9/8、10/6、10/13、10/20

※天候等により、日程・内容を変更する場合があります。

※各コース、講座の7割以上の出席者については、農業サポーター認定書を交付します。



### 受講料（基本料金＋コース料金）

基本料金		3,000円
コース料金	施設野菜コース	+ 5,000円
	ぶどうコース	+ 2,000円
	柿コース	+ 2,000円

※傷害保険料、苗代、諸材料費等

(例) 施設野菜コース受講 … 8,000円  
3コース受講 …………… 12,000円



### 申込方法

農業振興課およびJA各支店に設置している所定の申込書に必要事項をご記入の上、農業振興課、美都・匹見総合支所まで、郵送、持参またはFAXにて申込みください。

(申込書は市HPからも入手できます)

→ <http://www.city.masuda.lg.jp>



**申込締切 1月29日(金)**

\* 問い合わせ先 \* 市農業振興課 農業担い手支援センター

☎ 31-0312 ☎ 24-0452 ✉ noshin@city.masuda.lg.jp

17 しまね家庭の日	18 船橋競馬 ●こころの相談(益田保健所) 13:00~15:00(要予約 ☎31-9545) ●月例杯G・G大会 2歳児歯科健診 休館 子 や	19 船橋競馬 ●映画鑑賞会 ☎13:00~ ●子育て支援サークルとどろあぐるうぶの日 子 10:30~ ●移動経営相談(鎌手地区振興センター) 9:30~11:00 (要予約 ☎22-0088) 休館 雪 歴	20 船橋競馬 ノーマイカーデー 休館 雪 歴 湯	21 船橋競馬 ●司法書士・行政書士無料法律相談 ☎13:00~17:00 (要予約 ☎0120-114-234)	22 船橋競馬 ●老人母子相談 ☎10:00~15:00 ●石見法律相談センター無料相談 ☎10:00~15:40 (要予約 ☎0855-22-4514)	23 船橋競馬 ●おはなし会 ☎14:00~ ●子ども映画会 ☎15:00~ 夜神楽 19:30~21:00 保 鐘道・大蛇[三谷神楽社中]
24 ●映画鑑賞会 ☎13:00~	25 川崎競馬 ●心配ごと相談(東仙道地区振興センター) 10:00~12:00 休館 子 や	26 川崎競馬 ●出張年金相談 ☎10:00~15:00 (要予約 ☎11/12~ ☎0855-22-0670) 1歳6カ月児健診 保 休館 雪 歴	27 川崎競馬 ●ひとり親家庭法律相談(いわみーる) 13:30~15:30(前日までに要予約 ☎0852-32-5920) 休館 雪 歴 湯	28 川崎競馬 ●交通事故相談 ☎9:00~15:00 (要予約 1/21迄 鳥根県交通事故相談所 ☎0852-22-5102) ※予約がある場合に開設 ●行政相談 ☎10:00~12:00 ●手話による年金相談(浜田年金事務所) 13:00~16:00	29 川崎競馬 ●ふれあいG・G大会 夜神楽 19:30~21:00 保 国受け・鐘道[石見神楽保存会久城社中]	30 川崎競馬 ●おはなし会 ☎14:00~ ●子ども映画会 ☎15:00~ 夜神楽 19:30~21:00 保 鐘道・大蛇[三谷神楽社中]

31 休館 雪 歴	役 市 民 学 習 セ ン タ ー 雪 舟 の 郷 記 念 館 歴 史 民 俗 資 料 館 や 匹 見 岫 温 泉 湯 美 都 温 泉 湯 益 田 場 外 発 売 所 図 書 館 ひ だ ま り パ ー ク み と グ ラ ン ト フ	保 健 セ ン タ ー ( 駅 前 ビ ル E A G A ) 自 由 広 場 自 由 広 場 陸 上 競 技 場 サ ッ カ ー 場 陸 球 場
--------------	--	--

1月の献血	
8日(金)	常盤町 9:30~11:30 13:00~16:20
24日(日)	ゆめタウン益田 10:00~12:00 主催:益田あけぼのライオンズクラブ 13:30~16:00

★400mL献血の採血基準  
年齢 男性:17歳~69歳 女性:18歳~69歳  
※詳しい内容については、問い合わせください。  
【問い合わせ先】  
島根県赤十字血液センター-益田出張所 ☎23-5451

★受診の際は必ず事前に電話で連絡をしてください！(受診の予約ではありません)

休日診療場所		当番薬局	
1日(金・祝)	金島胃腸科外科 ☎22-2345 ☎24-1802	高津オオバ薬局 ☎31-0418	
2日(土)	松本医院 ☎25-2611 ☎25-2672	調剤薬局タギ ☎25-1925	
3日(日)	休日応急診療所 ☎ ☎31-4199	あおい薬局 ☎31-1951	
10日(日)	休日応急診療所 ☎ ☎31-4199	調剤薬局オオバ ☎23-0020	
11日(月・祝)	休日応急診療所 ☎ ☎31-4199	(有)大谷仁成堂乙吉店 ☎24-2377	
17日(日)	休日応急診療所 ☎ ☎31-4199	野村大盛堂薬局 ☎24-2509	
24日(日)	石見クリニック ☎22-2370 ☎23-2371	オール薬局 ☎22-3820	
31日(日)	休日応急診療所 ☎ ☎31-4199	みずほ薬局 ☎31-2500	

※休日応急診療所は、EAGA2階 市立保健センター内にあります。  
★持参するもの：保険証、医療費助成の受給者証、使っているお薬が分かるもの、診療代  
★診療場所・当番薬局は直前に変更になる場合がありますので、  
「ますだ健康ダイヤル24」(フリーダイヤル 0120-506-103)でご確認ください。



★健康相談  
※1月は地区の相談はありません

★ますだ健康ダイヤル24  
フリーダイヤル  
**0120-506-103**  
◎ご利用方法  
電話がつながりましたら、お名前、年齢を告げてください。医師・保健師・看護師等が健康相談などに応じます。  
いつでも無料で相談できます。  
(24時間年中無休)

※「広報ますだ」から抜き取ってご利用ください



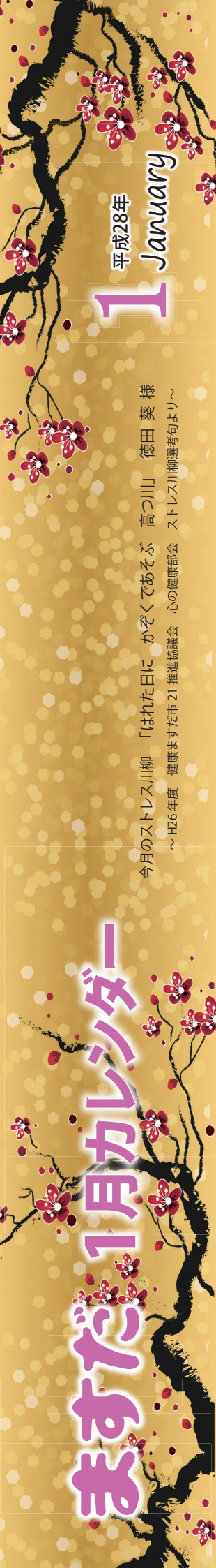

# ますますだ1月カレンダー

平成28年  
1 January

今月のストレス川柳 「はれた日に かぞくであそぶ 高つ川」 徳田 葵 様  
～H26年度 健康ますだ市 21 推進協議会 心の健康部会 ストレス川柳選考句より～

SUN 日	MON 月	TUE 火	WED 水	THU 木	FRI 金	SAT 土									
27	28	29	30	31	1 元日 ★大道山初日遙拝登山	2 ★成人式									
<p>空港情報 1月1日～31日の時刻表</p> <table border="1"> <tr> <td>東京</td> <td>秋・石見</td> <td>東京</td> </tr> <tr> <td>10:40 →</td> <td>12:25 13:10 →</td> <td>14:35</td> </tr> <tr> <td>15:20 →</td> <td>17:05 17:45 →</td> <td>19:15</td> </tr> </table> <p>☎ 秋・石見空港利用拡大促進協議会事務局 ☎23-0990</p>							東京	秋・石見	東京	10:40 →	12:25 13:10 →	14:35	15:20 →	17:05 17:45 →	19:15
東京	秋・石見	東京													
10:40 →	12:25 13:10 →	14:35													
15:20 →	17:05 17:45 →	19:15													
3 川崎競馬 休館 ☎ 雪歴 子	4 川崎競馬 官庁御用初め 休館 子	5 川崎競馬 ●おはなし会 ☎ 10:30～ 休館 雪歴	6 浦和競馬 休館 雪歴 湯	7 浦和競馬 ●行政相談 ☎ 10:00～12:00 乳児健診 保 休館 湯	8 浦和競馬 ●ふれあい福祉・老人母子相談 ☎ 10:00～15:00 ●無料法律相談 ☎ 13:00～15:00 (要予約 ☎22-7256) ●弁護士による無料法律相談 ☎ 10:00～15:00 (要予約 ☎31-0412) 休館 ☎ 雪歴 子	9 川崎競馬 ●はびこ交流サロン開設 (益田会場) ●おはなし会 ☎ 14:00～ ●子ども映画会 ☎ 15:00～ 休館 ☎ 雪歴 子									
10 ●映画鑑賞会 ☎ 13:00～ 休館 ☎ 雪歴 子	11 大井競馬 成人の日 ●無料なんでも女性相談 「リング・ベル」 ☎ 13:30～15:00 (要予約 1/6～8 10:00～17:00 ☎31-1690 石西ひまわり基金法 律事務所) 当日受付可 ●グリーンひだまり杯G-G大会 ☐ 休館 子	12 大井競馬 ●心配ごと相談(匹見保健センター) 9:00～11:30 ●移動経営相談(小野地区振興 センター) 9:30～11:00 (要予約 ☎22-0088) 休館 雪歴	13 大井競馬 ●ひとり親家庭巡回就業相談 ☎ 11:00～15:00 (前日までに要予約 ☎31-0243) ●定例経営相談 ☎ 13:30～15:00 (要予約 ☎22-0088) 休館 雪歴 湯	14 大井競馬 ●移動ナーズバンク(ハローワーク 益田) 13:00～16:00 休館 湯	15 大井競馬 ●石見法律相談センター-無料相談 ☎ 10:00～15:40 (要予約 ☎0855-22-4514) ●心配ごと相談 ☎ 9:00～12:00 休館 湯	16 夜神楽 19:30～21:00 保 東大和・大蛇(丸茂神楽社中) ●おはなし会 ☎ 14:00～ ●子ども映画会 ☎ 15:00～ ●弁護士による無料法律相談 (益田ひまわり基金法律事務所) ☎ 10:00～15:00 (要予約 ☎31-0412) 夜神楽 19:30～21:00 保 天神・大蛇[阿見神遊座(三隅町)]									

◆今月は市県民税(4期)、国民健康保険税(8期)の納付月です。期限内完納にご協力ください。



**お知らせ**

**林業退職金共済制度 (林退共)**

林業の仕事をしていたこと  
がありませんか？

独立行政法人勤労者退職金共済機構では、林退共制度に加入していたが、退職金をまだ受取っていない方を探しています。

以前、林業の仕事をしていましたが、ご自身が林退共へ加入していたか分からない方についてもお調べします。

また、羅災された共済契約者および被共済者の皆さんに対し、各種手続(共済手帳の紛失、退職金の請求等)の必要が生じた場合は、できる限りの範囲において速やかに対応したいと考えていますので、次の問い合わせ先へご相談ください。

**問** 独立行政法人勤労者退職金共済機構 林業退職金共済事業本部  
〒170-08055  
東京都豊島区東池袋1-24-1  
一ツセイ池袋ビル

☎ 03-6731-2887  
FAX 03-6731-2890

※詳しくはホームページをご覧ください。

http://www.rintai.kyo.taisyokukin.go.jp

**1月26日は文化財防火デー**

昭和24年1月26日に法隆寺金堂(現存する世界最古の木造建築物)が火災で焼損したことを契機に「文化財防火デー」が定められ、市でもこれにあわせて文化財の防火運動に取り組んでいます。

今年はその日程で防災訓練を実施します。訓練の様子はどなたでもご覧いただけます。

**日** 1月27日(水) 9:30~  
**場** 医光寺(染羽町)  
**内容** 益田広域消防本部による放水・消火訓練

**問** 市文化財課  
☎ 31-0623

**書き損じはがき回収プログラム**

年賀状などの書き損じはがきや未使用切手が、カンボジアの地雷撤去支援に役立てられます。

ハガキ3枚で1㎡の地雷原をクリーンにできます。

地雷被害を減らすために、皆さんの温かいご支援をよろしくお願いいたします。

**問** (助)カンボジア地雷撤去キャンペーン事務局

〒814-0002  
福岡市早良区西新1-7-10-702  
☎ 092-8333-7575

**固定資産税について**

**■固定資産(土地・建物)の届出、調査にご協力ください**

固定資産税の賦課基準日は毎年1月1日です。土地の現況を変更したり、家屋の増改築・用途の変更・取り壊し、また、未登記家屋の所有権が移転したときにはお知らせください。担当職員が伺い、調査します。

**■償却資産の申告**

賦課期日(1月1日)において、法人や個人事業者で償却資産を所有する方は、申告が必要になりますので、2月1日(月)までに申告書を提出してください。

また、償却資産申告書の様式に、マイナンバー(個人番号・法人番号)の記載欄が新設されました。マイナンバーは行政を効率化し、公平・公正な社会を実現する社会基盤

**■納税義務者が死亡したら**

法務局で所有権移転登記(相続登記)の手続きをしていただくこととなります。

12月末日までにこの手続きが完了すると翌年から登記名義人に課税されますが、完了しない場合は、相続人の中から「納税通知書等書類を受領していた代表者」を市役所に届出する必要があります。

**平成28年 大道山(打歌山) 初日遙拝登山**

皆さんのお越しをお待ちしています!

[と き] **2016年 元旦**  
[集合場所] 中垣内平原公園  
[集合時間] 5:50 6:00 出発(雨天決行)  
★頂上では、豚汁・お餅・福引・飲み物を準備しています。

[問い合わせ先] 中西公民館 ☎ 28-0501

問

市人口拡大課  
☎ 31・0121



塗装後の匹見中央公園管理棟

市では、平成27年11月に国の電源立地地域対策交付金を活用して、匹見町の匹見中央公園内にて、老朽化した建物の保護塗装、駐車場の改修整備等を行いました。  
今後も同交付金を活用し、様々な事業を進めていきます。

電源立地地域対策交付金事業

問 市税務課固定資産税係  
☎ 31・0610  
美都総合支所住民福祉課  
☎ 52・2311  
匹見総合支所住民福祉課  
☎ 56・0300

詳しくは「」相談ください。

【平成27年度補助金額】

延床面積	人槽区分	補助金額	
		益田・美都地域	匹見地域
150㎡以下	5人槽	332,000円	352,000円
150㎡超	7人槽	414,000円	441,000円
2世帯住宅	10人槽	548,000円	588,000円

※「2世帯住宅」とは、浴室（シャワールームを含む）および台所が2つ以上ある住宅が対象となります。

問 市下水道課  
☎ 31・0323  
美都総合支所建設課  
☎ 52・2315  
匹見総合支所建設課  
☎ 56・0304

合併処理浄化槽  
設置補助事業

個人住宅で新たに合併処理浄化槽を設置する場合、設置費用を上限として、費用の一部を補助します。ただし、賃貸を目的とした住宅等への設置は対象となりません。  
詳しくは問い合わせください。

あともう少し！益田川

～ 浄化槽を使って川の負担を減らすには？ ～

益田川は環境基準の定められている県内河川で、最も水質が悪い状況が続いています。昨年度は BOD 5.1 mg/L（環境基準 5.0 mg/L）でした。その原因の一つに「各家庭のし尿や生活排水が、きちんと処理されないまま川に流されている」ことが考えられます。

川の水質を改善するためには、川に流れ込む水の水質を良くする必要があります。その方法の一つに浄化槽を正しく管理することが挙げられます。

では、具体的に何をしたらよいのでしょうか？

微生物などの力を借りてし尿や生活排水を処理する小さな工場です。



浄化槽とは??

① 不用となった油や薬品など浄化槽の機能を妨げる物を流さないこと。	
② 浄化槽が良好な状態に保たれるよう「保守点検」と「清掃」を行うこと。	6月以下の懲役または100万円以下の罰金
③ 適正に管理されていることを確認するために「法定検査」を受検すること。	30万円以下の過料

浄化槽を正しく機能させ、住みよい環境を守り、きれいな川や海を育みましょう。

詳しくは島根県ホームページをご覧ください。

【問い合わせ先】 益田保健所 ☎ 31-9554

ホームページ  で

ご協力をお願いします。



## 第25回 くにびき学園西部校学園祭

**日** 1月30日(土) 9:30~15:00

**場** いわみーる(浜田市野原町1826-1)

**内容**

- 各専科学習活動発表
- 園芸作品、陶芸作品即売会
- 学園生趣味作品展示
- チャリティーバザー
- お茶席、喫茶コーナー
- 学園生ステージ発表(午前中)

**問** くにびき学園西部校事務局 ☎0855-24-9336

**確定申告用の社会保険料控除の対象となる保険料(税)納付済証明書を送付します**

◎送付予定日 1月18日(月)  
対象者の方にハガキで郵送します。

平成27年中に納付した国民健康保険税・介護保険料・後期高齢者医療保険料などは、所得税や市県民税の申告において社会保険料控除を受けることができます。年末調整や確定申告の際は、この証明書もしくは領収書が必要です。大切に保管してください。

★特別徴収の納税義務者の方

特別徴収(年金天引き)で納付されている方は、日本年金機構などから送付される「源泉徴収票」に記載されています。市からのお知らせはありません。

**正しい保険税の算定のため所得の申告をお願いします。**

国民健康保険税は、世帯の所得などに応じて算定するため、世帯全員の所得申告が必要です。

★保険税の減額

保険税額を算定する際に、法令により定められた所得基準を下回る世帯は、保険税を軽減できます。(減額割合は7割・5割・2割)

減額できるかどうかは、世帯主(国民健康保険への加入・非加入を問いません)とその世帯の加入者全員の総所得金額等の合算額により判断しますので、収入状況が不明な方がいる世帯については、正確な所得の把握ができず、国民健康保険税の軽減制度の適用を受けられません。

正しい保険税の算定のた

め、遺族年金・障害年金・失業保険などの非課税所得のみの方や収入がなかった方、税法上ご家族の扶養に入っていない方など必ず所得の申告をお願いします。

**問** 市保険課

☎31・0212

美都総合支所住民福祉課  
☎52・2312

匹見総合支所住民福祉課  
☎56・0302



**募集**

平成28年度

益田市さんらいず

市民農園 新規募集

野菜や花等の栽培を通じて美しい自然と触れ合い、収穫の喜びを味わってみませんか。

所在地 津田町940-1  
(益田東部国営開発地域)

募集区画数 若干数

区画面積 約20㎡

年間利用料

1㎡あたり200円

貸付期間

平成28年4月1日～

平成29年3月31日(1年間)

(平成33年3月31日まで5

年間の継続利用が可能)

対象 益田市に住所を有する方  
申込締切 2月10日(水)

**申** 農業振興課までご連絡

ください。

※申込多数の場合は抽選

**問** 市農業振興課

☎31・0316

**放送大学 4月入学生**

放送大学では、平成28年度第1学期(4月入学)の学生を募集中です。

放送大学はテレビ等の放送やインターネットを通して学ぶ通信制の大学です。

心理学・福祉・経済・歴史・文学・自然科学など、幅広い分野を学べます。

出願期間

・第1回募集

2月29日(月)まで

・第2回募集

3月1日(火)～20日(日)まで

資料を無料で差し上げます。放送大学ホームページでも受付けています。

★入学説明会・懇談会

**日** 1月16日(土)

15:00～16:30

**場** 市立市民学習センター

103 研修室

**申問**

放送大学島根学習センター

☎0852・28・5500

市社会教育課

☎31・0622

**住宅入居者**

★市営住宅入居者

①高津一丁目7番16号

(船入住宅) 2LDK)

②須子町60番2号

(須子住宅) 3DK)

空き戸数 ①②各1戸

建設年度 ①平成17年度

②平成10年度

月々の費用

家賃 ①22,700円

44,700円

②22,600円

44,400円

(収入により異なる)

◎外灯・共同水柱等の共益費

◎浄化槽管理費

◎TV共同受信費(須子住宅)

◎駐車場使用料

入居可能予定日 3月中旬予定

申込期間 1月18日(月)～29日(金)

※17時必着

(応募多数の場合は抽選を行います。なお、抽選日は申込者に対し別途お知らせします。)

**申込資格**

- ◎現在、住宅に困窮している方
- ◎現に同居し、または同居しようとする親族がある方

(船入住宅は単身入居可能ですが、単身申込のための資格がありません。)

- ◎入居手続完了後すみやかに入居できる方

- ◎一定の収入基準以下の方

- ◎市税を滞納していない方

- ◎暴力団員でない方

※詳しくは問い合わせください。

その他 入居時には連帯保証人(1名)が必要です。

**申問** 島根県住宅供給公社

益田住宅管理事務所

☎ 31・1530

※詳しくはホームページをご覧ください。

島根県住宅供給公社

**検索**

**★県営住宅入居者**

空き室住宅の入居者を募集します。

**申込期間**

1月18日(月)～29日(金) 必着

※戸数・間取り、募集団地については問い合わせください。

抽選 2月下旬

入居予定日 3月中旬

**申問** 島根県住宅供給公社

益田住宅管理事務所

☎ 31・1530

**★定住促進賃貸住宅入居者**

所在地

横田町1380番地1

ピュアハイツ 1階

戸数 2DK 1戸

建設年度 平成18年度

月々の費用

家賃(共益費込み)

2DK:45,500円

◎駐車場 各戸2台

※料金(1台)2,500円

入居可能予定日

2月上旬予定

申込期間

1月5日(火)～18日(月)

(応募多数の場合は抽選を行います。なお、抽選日は申込者に対し別途お知らせします。)

申込資格

◎定住(親からの独立等)のための住居を求めていること

◎入居手続完了後すみやかに入居できる方

◎市税を滞納していない方

その他 入居時には連帯保証人(2名)が必要です。

**申問** 市建築課

☎ 31・0382



**相談・催し**

**いわみ企業ガイダンス**

in広島

石見地域で働きたい人と人材を求めている企業の出会いの場として合同企業説明会を開催します。

**日** 3月17日(木)

・企業プレゼンテーション

10:00～12:00

・合同企業説明会

13:00～16:00

・交流会 17:00～19:00

**場** 広島グリーンアリーナ

(広島市中区基町4番1号)

対象 2017年3月に大学、

短期大学、高等専門学校、

専修学校等の卒業予定者お

よび石見地域で就職を希望

する方

参加企業「益田鹿足雇用推進

協議会」のホームページに

掲載しています。

**益田鹿足雇用推進協議会**

で**検索**

**問** 益田鹿足雇用推進協議会

☎ 31・0332

**歯科衛生士**

**復職応援セミナー**

**日** 1月31日(日)

10:00～15:00

**場** 島根県歯科医師会館

(松江市南田町141-9)

対象 現在、休職中で復職をめざす歯科衛生士の方

内容

〔午前〕講義・座談会(参加

者の意見交換)

〔昼休み〕歯科医院ブース・

相談コーナー

〔午後〕実習※見学のみも可

受講料 無料

定員 40名程度

申込方法 所定の申込用紙、

または左記に電話・メール

にて申込みください。

**申** 1月12日(火)まで

**申問** 島根県歯科医師会事

務局 〒690-0884

松江市南田町141-9

☎ 0852・24・2725

FAX 0852・31・0198

✉ info@shimane-da.or.jp

**独身男女の縁結び**

今月の開催

縁結びボランティアが無料で紹介や婚活イベントなどの情報提供を行い、あなたの素敵な出会いをお手伝いします。また、サロンへご相談(登録)された方限定で、サロン内で開催する相談者同士の交

流会「はぴご交流シェアサロン」へご参加いただけます。

**今月の開催日時**

**日** 1月9日(土)

・昼の部 10:00～12:00

・夜の部 19:00～20:00

**場** 市立保健センター2階

多目的室

(駅前ビルEAG A内)

♡ご予約・問い合わせ先

益田・吉賀・津和野はぴご

会(事務局:金本)

☎ 090・7542・7554

※事前予約の方を優先させていただきます。

**寄付金・寄贈をいただきありがとうございます**

◆美都中学校へ

防災遮光カーテン寄贈

・美都町 匿名 様

◆市奨学金に対して

・益田市印刷工業組合 様

・(一社)茶道裏千家淡交会

石見青年部 様

「あなたの善意が地域の若者を育てます!」

※金額は省略させていただきます。

**問** 市教育総務課

☎ 31・0441

# 税に関する絵はがきコンクール 受賞者のお知らせ

島根県租税教育推進協議会連合会、島根県青色申告会連合会および一般社団法人島根県法人会連合会では、県内の小学6年生（複式学級については5年生を含みます）を対象に「暮らしを支える身近な公共施設」などを題材にした「税に関する絵はがき」を募集したところ、県内161校から4,573点の応募がありました。

益田市からは11校から251点の応募があり、次のとおり20点が入賞しました。

賞	小学校・学年	氏名
益田地区租税教育推進協議会代表幹事賞	安田小6年	前田 葵衣 さん
益田税務署管内青色申告会連合会長賞	安田小6年	岡崎 花音 さん
公益社団法人 益田法人会長賞	高津小6年	西村 瑛流 さん
益田税務署長賞	吉田小6年	野上よぞら さん
島根県西部県民センター所長賞	吉田小6年	福原 英太 さん
益田市長賞	安田小6年	井上ひかり さん
益田市教育長賞	高津小6年	有福 歩美 さん
津和野町教育長賞	高津小6年	藤井 真志 さん
吉賀町教育長賞	匹見小6年	森 太樹 さん
益田税務署管内納税貯蓄組合連合会長賞	吉田小6年	大庭 美月 さん
益田間税会長賞	吉田小6年	大崎 莉子 さん
中国税理士会益田支部長賞	益田小6年	木原 叶羽 さん
益田税務署管内青色申告会連合会特別賞	豊川小6年	坂本 空琉 さん
	鎌手小6年	梅田 美凧 さん
	桂平小6年	青木 竜斗 さん
公益社団法人 益田法人会特別賞	吉田小6年	椋木 弘斗 さん
	益田小6年	豊田 悠希 さん
	中西小6年	豊田 龍斗 さん

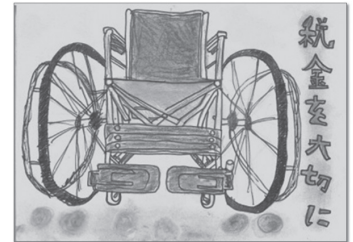

審査員会特別賞  
(県コンクール特別賞)  
〈西益田小6年〉 寺戸 望未 さん

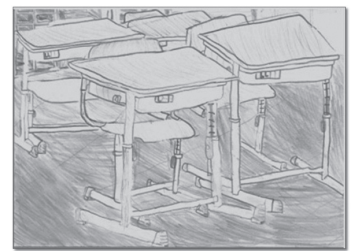

審査員会特別賞  
(県コンクール特別賞)  
〈東仙道小5年〉 廣兼 子竜 さん

## 大峯破地区防災会に防災機材を整備

平成22年10月17日に立ち上げた「大峯破地区防災会」では、防災会員が中心となり、地域住民の防災意識を盛り上げています。

この度、更なる防災意識の向上を目指し、本事業を活用して非常用発電機やはしご、消火器などの防災機材を新たに整備しました。

今後、地域住民の力を結集した積極的な防災活動の展開が期待されます。



❖この事業は宝くじの助成で整備しました。

問 市危機管理課 ☎ 31-0601

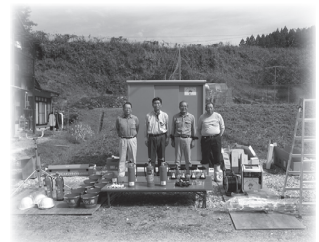

## 益田市障がい者自立支援協議会が市長に提言を行いました



益田市障がい者自立支援協議会は、市長に障がい者施策に関する3点の提言を行いました。  
(協議会は障がい者関係の団体、福祉機関、相談機関、行政機関等で構成しています。)

### <提言概要>

1. 障がい者の人権に深く関わる「障害者権利条約」「障害者差別解消法」の理解を深めるため、関係部署との連携のもと啓発をより推進することが必要である。
2. 障がいをもつ方が災害時・緊急時に地域で安心して暮らせるように、適切な対応が受けられるように検討を進め、具体的な「個別支援カード」を作成しているが、今後は、危機管理・防災担当部局との連携が必要である。
3. 福祉保健関係部署では障がい児者に特に関わりの深い生活福祉課、健康増進課、子育て支援課（子育てあんしん相談室）等への専門職、社会福祉士等の配置がとりわけ必要である。

### <回答概要>

#### 1. について

障がいを理由とする差別の解消の推進に関する法律（いわゆる「障害者差別解消法」）が平成28年4月1日に施行されることを踏まえ、障がいを理由とする差別等の権利侵害行為の禁止（いわゆる「差別的取扱いの禁止」）、社会的障壁の除去を怠ることによる権利侵害の禁止（いわゆる「合理的配慮の不提供の禁止」）が義務化されたこと等についての周知の必要性について理解しています。市広報で広く周知を図るとともに、研修を実施し、障がいに対する理解を更に深めていくこととします。



#### 2. について

災害時に障がいのある方が実際に避難することを想定し、避難時に支援をされる方等を交えたカード作成については、障がいのある方ご本人に対し災害時の避難について意識啓発するきっかけとなっています。また、カード作成の際、災害時のみならずご本人が支援を求めたい方との関係を構築していることなど、とても有意義な取組と理解しています。今後は個別支援カードの作成の際、危機管理課で登録を推進している避難行動要支援者登録台帳との関係を整理し、関係者の方々のご協力をいただきながら、障がいのある方の災害時の支援体制について充実を図っていくこととしています。

#### 3. について

福祉保健関係部署における専門職の配置については、市としてもその必要性を認識しており、市の定める「人員適正化計画」に沿い、財政状況等を総合的に勘案し、職員採用を実施することとしています。福祉保健関係部署において更なる連携を図り、課題の解決を図っていくこととしています。

〔平成27年度 益田市障がい者自立支援協議会の取組〕

☆障がい者雇用促進研修会『ともに働くまちを目指して2015』を開催しました。

（11月12日実施 障がい者雇用に関する事例紹介）〔参加者126名〕

参加者の感想

- ・雇用している企業から雇用の取組、障がい者の方の勤務時の様子が聞けて良かった。
- ・障がい者の方の適性に向き合うための具体的な実践例、ヒントが良く伝わった。
- ・視力障がい、発達障がいがあっても、十分に社会の戦力になっている事例を聞き大変勇気が出た。

〈問い合わせ先〉 市生活福祉課 ☎ 31-0251



大腸がん検診（郵送法）

ご自分で直接、容器を検査機  
関に送付する方法です。

◆容器配布期間

1月5日(火)～2月5日(金)

◆容器配布場所

- ・市立保健センター
- ・美都総合支所
- ・匹見総合支所



◆ポスト投かん期間

1月7日(木)～2月11日(木)祝

※検体の送付先、方法など詳しく  
いことは、容器配布時に説明  
します。

※大腸がん検診の無料クーポン  
券の利用は今回が最後で  
す。

受けないなんて、もったいない！

あなたは、今年度のがん検診無料対象者ではありませんか？

(ホームページや健康カレンダーでご確認ください)

☆大腸がん検診、前立腺がん検診は、対象者全員にクーポン券を送  
付しています！！

☆乳がん検診、子宮頸がん検診、HPV検査については、申込みが  
必要です。まだの方は健康増進課（☎31-0214）へご連絡を！

『健康が 自慢のあなたも がん検診』

☆乳がん検診は、

2月14日(日)、3月12日(土)・・・医師会病院（午前中）

3月13日(日)……………市立市民学習センター（午前、午後）  
のみとなっています。

予約制ですのでクーポンをお持ちでも受けられないことがあります。

問い合わせ先

市立保健センター（FAX23-7134）  
健康増進課 ☎31-0214  
子育て支援課 ☎31-0243  
地域医療対策室 ☎31-0213  
美都総合支所 住民福祉課 ☎52-2312  
匹見総合支所 住民福祉課 ☎56-0302  
メールアドレス  
hoken-center@city.masuda.lg.jp

残り枠が少なくなってきています。  
申込みいただいてもお受けできない場合  
がありますので、ご了承ください。

健康ますだ市21推進協議会 心の健康部会

平成27年度 ストレス解消川柳 選考句発表

ストレス解消川柳に多数応募していただき、ありがとうございます。選考会の結果、下記の川柳が選ばれました。  
今後ポスターを作成し、心の健康づくりの取組に活用させていただきます。

【一般部門】

ありがとう 言って笑顔の 花咲かす 共白髪（埼玉県）  
雨の日の 窓辺の蛙が 聞き上手 むくたん（津和野町）  
過不足が あって人生 乙なもの ひなた猫（滋賀県）  
悩み事 聞いて、話して みなで分け 78男（大阪府）  
その笑顔 そのやさしさに 救われる 竹田 数子（益田市）

【学生部門】

お母さんに 話すと気持ち が 楽になる 領家 美羽（西益田小6年）  
笑顔がね 心の雲を 吹きとばす 水津 陽（西益田小6年）  
つらい時 一人で悩まず すぐ相談 入澤 誠弥（匹見中1年）  
プラス思考 成功のもと 笑顔のもと 渡辺 夏林（匹見中3年）  
弟の 笑顔で吹きとぶ いやなこと 庄司 綾乃（益田中3年）



健康ますだ市21推進協議会  
(食生活部会)からのお知らせ

① 地産地消を制する者は、健康をも制す  
〜食育教室〜



日 1月24日(日)  
9:30〜13:00

場 市立保健センター

内容 市立産きのこを使った調理実習

対象者 どなたでも

食材費 300円

持参する物

エプロン、三角巾

講師 田原喜世子栄養士

申込期間 1月13日(水)まで

② 自分磨きのコツを  
〜食と美容で  
リフレッシュ〜

〜食と美容で  
リフレッシュ〜

日 2月6日(出)  
9:30〜13:00

場 市立保健センター

内容 ビューティーワンポイントアドバイザーと簡単ヘルシークッキング

対象者 30代〜50代の男女

食材費 300円

持参する物 エプロン、三角巾

食育コーナー

〜伝承行事〜 『とんど焼き』



とんど焼きでは、お正月に飾ったしめ飾りや門松などを燃やし、その火で焼いたお餅を食べると一年間健康に過ごす事ができるとされています。

子育て支援センターでは“子どもたちの健やかな育ち”を願い、毎年1月15日頃にとんど焼きを開催しています。

日 1月14日(木) 10:00〜

場 市立子育て支援センター 園庭

お餅とお飾りを持って  
来てね〜!  
地域の方の参加も  
お待ちしております!



講師

ビューティーアドバイザー

内田笑子氏、市栄養士

申込期間 1月29日(金)まで

〈①、②とも〉

問 申 事務局 市健康増進課

TEL 31・0214

FAX 23・7134

益田赤十字病院からのご案内



新病院の出入口・駐車場について

しばらくの間ご迷惑をおかけしますが、ご理解・ご協力のほどよろしく申し上げます。  
なお、駐車台数に限りがございますので、できるだけ公共交通機関のご利用をお願いします。

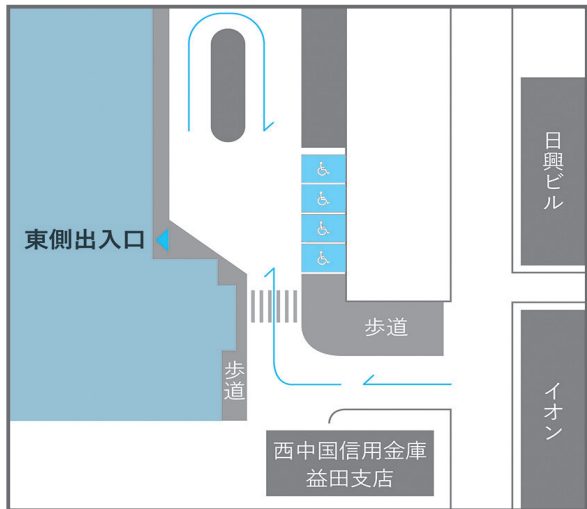

新病院開院後も、旧病院の解体工事および駐車場整備工事が完了する平成28年10月までの間は、新病院の正面玄関は利用できません。東側出入口をご利用いただきますようお願いいたします。

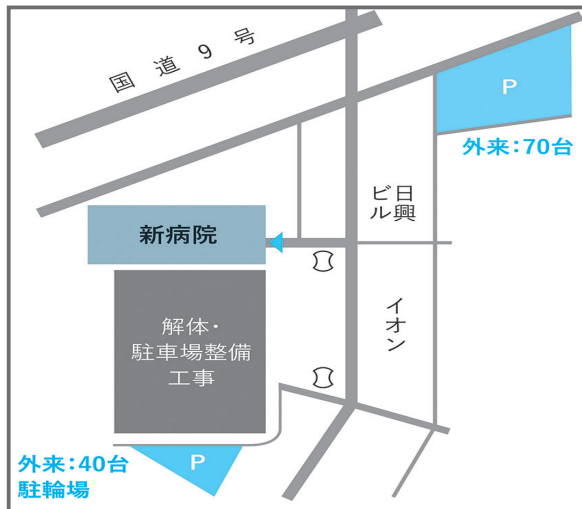

駐車場は、上図のとおり2カ所用意しています。病院敷地内に駐車スペースはありません。救急車両の出入りに支障がないよう、送迎の車はなるべく速やかに駐車場に移動していただきますようお願いいたします。

## ～新成人の皆さんへ～ 20歳になったら国民年金

国民年金は、年をとったときやいざというときの生活を、現役世代みんなで支えようという考えで作られた仕組みです。また、国民年金は20歳以上60歳未満の方は加入することが義務付けられています。

20歳になったら、忘れずに国民年金の加入手続きをしましょう！

※20歳前に就職して厚生年金や共済組合に加入中の方は手続き不要です。また、厚生年金や共済組合に加入中の配偶者に扶養されている方は配偶者の勤務先にご確認ください。

<p>Q. 国民年金の手続きは、いつ、どこですか？</p> <p>A. 誕生日が近づくと年金機構より届書が郵送されてきます。必要事項をご記入のうえ、20歳になったら住民票の住所地の国民年金担当窓口へご提出ください。</p>	<p>Q. 毎月の保険料はいくら？</p> <p>A. 月額 15,590 円（平成 27 年度）です。保険料を早めに納めることにより保険料が割引になる前納制度もあります。</p>
<p>Q. どんなときに年金が受取れるの？</p> <p>A. 国民年金には、年をとったときに受取れる【老齢年金】のほか、病気や事故で障害が残ったときに【障害年金】が受取れます。また【遺族年金】は、加入者が死亡した場合、その加入者により生計を維持されていた遺族（「子のある配偶者」や「子」）が受取れます。※手続きをしないと上記の年金を受取れなくなる場合があります。</p>	<p>Q. 毎月 15,590 円は払えない。どうすればいいの？</p> <p>A. 国民年金保険料を納めることが経済的に困難な場合には、申請により保険料の納付が猶予または免除される制度があります。  <b>【学生納付特例制度】</b> 学生の方が対象です。申請には学生証のコピーまたは在学証明書、印鑑が必要です。  <b>【若年者納付猶予】</b> 学生でない 30 歳未満の方で、本人および配偶者の所得が一定額以下の場合に、国民年金保険料の納付が猶予されます。</p>

### 《 浜田年金事務所 出張年金相談 》

相談日 **1月26日(火)**  
 相談場所 市立市民学習センター 102 研修室  
 相談時間 10:00～12:00、13:00～15:00  
 ※要予約 1月12日(火)から受付  
 ※なお、定員に達した時点で受付は終了します。  
 予約の際は、お手元に基礎年金番号の分かるものをご用意ください。

### 《 浜田年金事務所 手話による年金相談 》

相談日 **1月28日(木)** 毎月 第 4 木曜日  
 相談場所 浜田年金事務所  
 相談時間 13:00～16:00  
 ※予約不要 当日先着順  
 [年金相談の予約・問い合わせ先]  
 浜田年金事務所 ☎ 0855-22-0670  
 ☎ 0855-22-0442

※年金相談には、ご夫婦双方の年金手帳、年金証書、履歴書、印鑑などをご持参ください。代理の方の場合には、委任状と、代理の方の本人確認ができる身分証明書（運転免許証等）、本人の認印（請求書を提出する場合）が必要です。

大谷町	乙子町	下種町	木部町	木部町	西平原町	西平原町	西平原町	金山町	土田町	遠田町	遠田町	遠田町	遠田町	遠田町	須子町	須子町	乙吉町	乙吉町	久城町	中島町	中島町	駅前町	駅前町	駅前町	常盤町	有明町	東町	三宅町	幸町	
石田	大賀	野上	大谷	熱田	両見	大石	佐々木	佐々木	松本	田中	戸田	福原	佐々木	日野	朝枝	酒井	増野	藤井	栗田	高森	島田	大畑	後藤	山影	釜野	三浦	林田	山本	久保田	佐藤
キヌ代さん	唯三さん	シゲ子さん	政司さん	早苗さん	萬次郎さん	禮子さん	清さん	ミツさん	文子さん	省三さん	小夜子さん	義正さん	久一夫さん	俊光さん	利さん	スミ子さん	照子さん	イシノさん	修さん	文子さん	隆人さん	キヌさん	久美さん	操さん	淑子さん	里枝さん	敏子さん	ミドリさん	利彦さん	宏徳さん
91	85	89	78	66	82	87	83	99	78	69	82	66	92	69	97	98	75	88	84	90	79	83	36	56	84	79	83	80	84	89

おおく  
 やみ  
 11月30日まで  
 の受付分

### 広告



※親族の方の承諾を得たもののみ掲載しています。

大谷町	岡本	幸矣さん
横田町	花田	好幸さん
横田町	大石	ハル子さん
向横田町	大佐古	サトノさん
美濃地町	熊谷	文子さん
美濃地町	豊田	マツコさん
有田町	三浦	三枝さん
喜阿弥町	野廣	武さん
市原町	椋木	健次さん
白上町	水津	傳さん
美都町宇津川	齋藤	道太さん
美都町都茂	若杉	ツルヨさん
匹見町匹見	藤井	久義さん
匹見町匹見	佐伯	ともゑさん
匹見町紙祖	大畑	恒代さん
		83
		73
		97
		91
		100
		67
		81
		80
		90
		93
		84
		94
		86
		64
		88



## 1月の体験教室

9日(土)	がま口作り	13:00 ~ 15:00
10日(日)	衣類のリフォーム相談	13:00 ~ 16:00
13日(水)	紙すき	13:00 ~ 14:30
16日(土)	キャンドル作り パッチワーク	10:00 ~ 12:00 13:00 ~ 15:30
17日(日)	季節のドアプレート 傘布マイバッグ作り	10:00 ~ 12:00 13:00 ~ 16:00
23日(土)	衣類のリフォーム相談	13:00 ~ 16:00
24日(日)	ガラスのアクセサリ作り サンドブラスト	10:00 ~ 11:30 13:00 ~ 15:00
27日(水)	ペットボトルホルダー作り	13:00 ~ 16:00
30日(土)	新聞エコバッグ作り 咲き織り	10:00 ~ 11:30 13:00 ~ 15:00
31日(日)	廃食油石けん作り	13:00 ~ 14:30

### 【問い合わせ先】

市リサイクルプラザ啓発棟 (休館日: 火曜日) 下波田町 490 ☎ 26-7474 FAX 26-7475

✉ plaza-kei@maro-v.jp ホームページ <http://www.m-sougou.net/plaz-kei/index.htm>

## リユース品大放出!

日時: 1月17日(日) 午前9時より

衣装ケース、キズ有り家具など約30点を無料で提供します。これらは先着順となっていますので、希望者はお早めにお越しください。

また、17日は第3日曜日ですので工場棟へのごみの搬入も受け付けていますのでご利用ください。

※教室への申込みは事前に電話またはFAXをお願いします。

※平日でも対応できる教室もあります。出前教室に対応できる教室もありますのでお気軽に問い合わせください。

※リサイクルプラザでは、施設見学者を募集しています。自治会、サークル等の団体や個人でも受付可能です。1時間程度で、ごみの分別作業や埋立処理場を見学できます。各地域や家庭でのごみの分別推進に役立ちますので、電話またはFAXで申込みください。

# こんにちは図書館であ



イメージキャラクター「ぶんぶん」

## 平成27年度 上半期ベストリーダー

(益田館・美都館・匹見館 3館合計)



### 〔絵本部門〕

順位	タイトル	著者
1	はらぺこあおむし	エリック・カール
2	ねないこだれだ	せな けいこ
2	おおかみと七ひきのこやぎ	グリム
4	ノンタンシリーズ	キヨノ サチコ
4	サンドイッチサンドイッチ	小西 英子
4	さつまのおいも	中川 ひろたか
7	ものすごくおおきなプリンのおかげ	二宮 由紀子
7	まるまるころころ	得田 之久
7	あっぷっぷ	中川 ひろたか
7	からすのパンやさん	加古 里子

### 〔児童書部門〕

順位	タイトル	著者
1	かいけつゾロリシリーズ	原 ゆたか
1	Dr. スランプシリーズ	烏山 明
1	かわいいこねこもらってください	なりゆき わかこ
1	あしたあさってしあさって	もりやま みやこ
5	アリクイにおまかせ	竹下 文子
6	エリザベス・ブラックウェル	東 園子
7	サザエさんシリーズ	長谷川 町子
7	とっておきの詩	村上 しいこ
7	鹿の王 上・下	上橋 菜穂子
10	なぞなぞの王様	野中 三重子

図書館からの  
お願いです!



### 利用マナーを守りましょう!

- ★大きな声での会話や携帯電話での通話は慎んでください。館内に声が響いて他の利用者の迷惑になります。また、携帯電話はマナーモードに設定していただくようお願いします。
- ★図書館の中で食べたり飲んだりはできません。飴やガムもご遠慮ください。本や椅子などが汚れる恐れがあります。

問い合わせ先: 市立図書館 ☎ 22-4222 ホームページ: <http://www.library-masuda.jp>

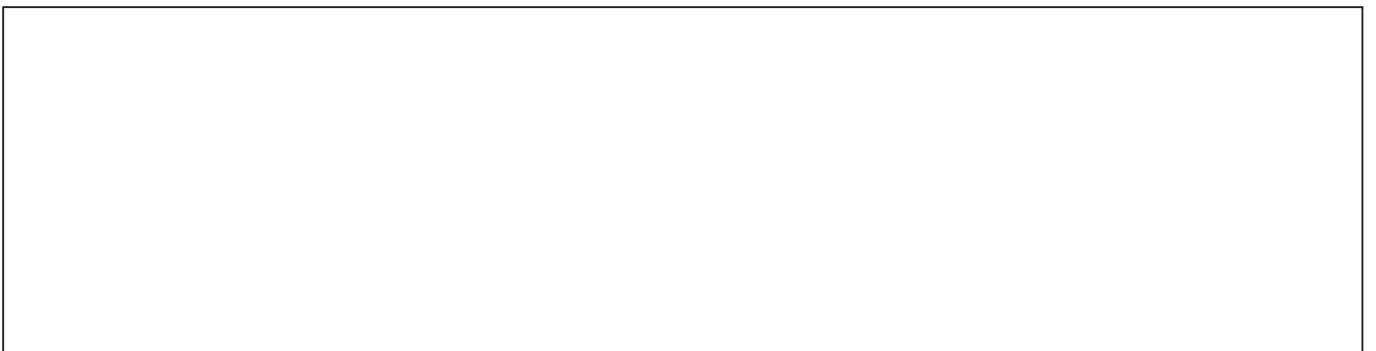
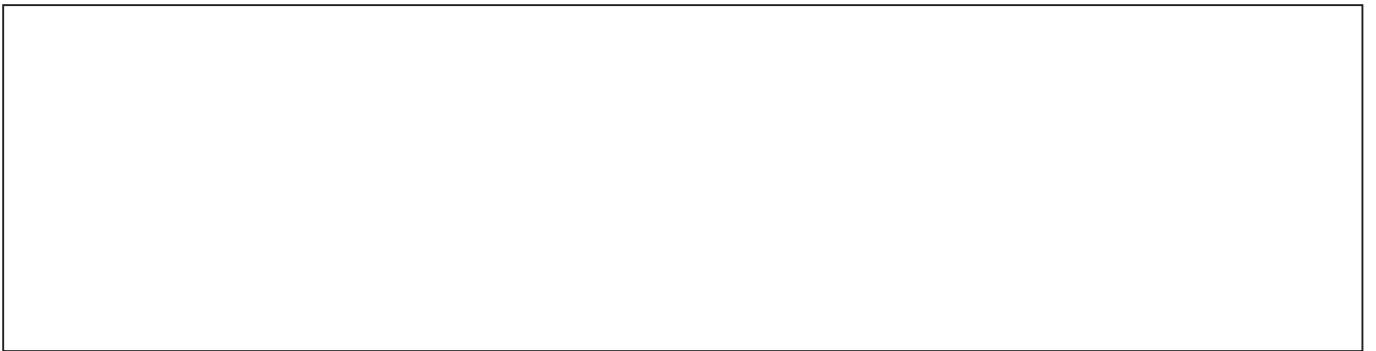
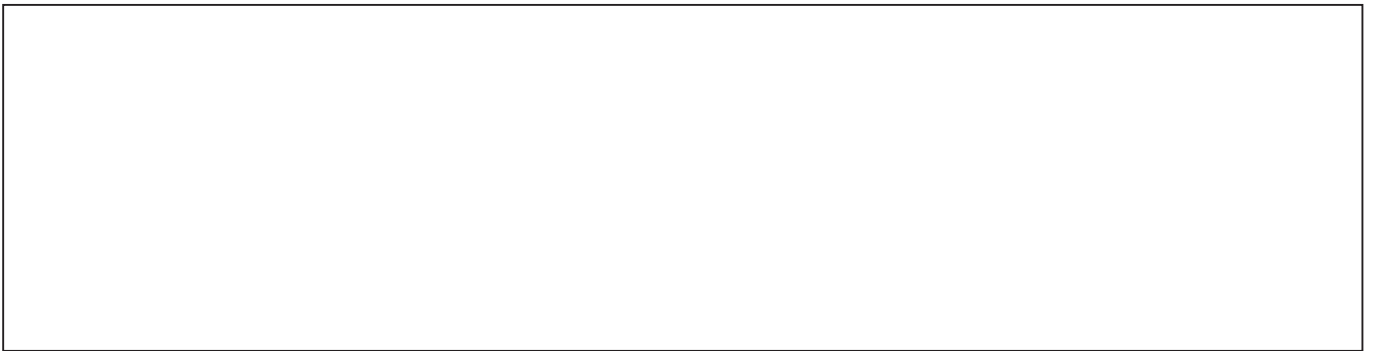
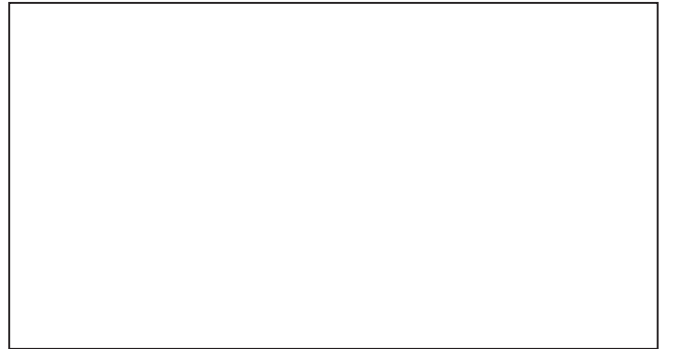
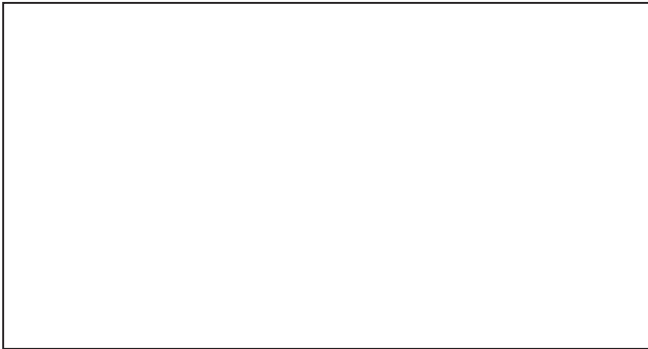
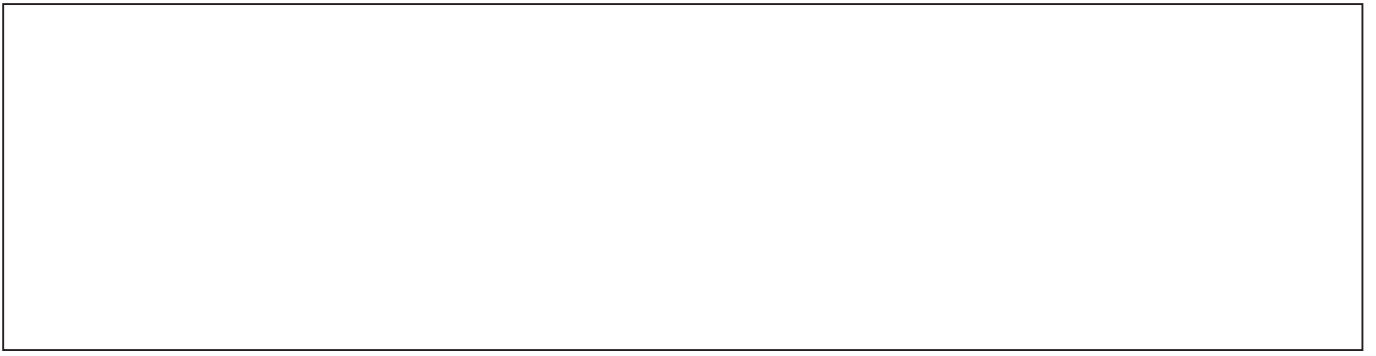

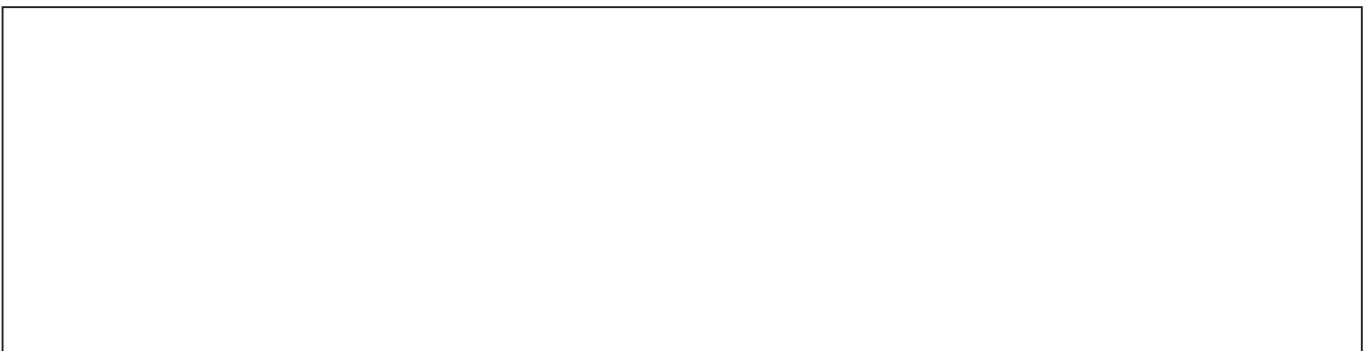
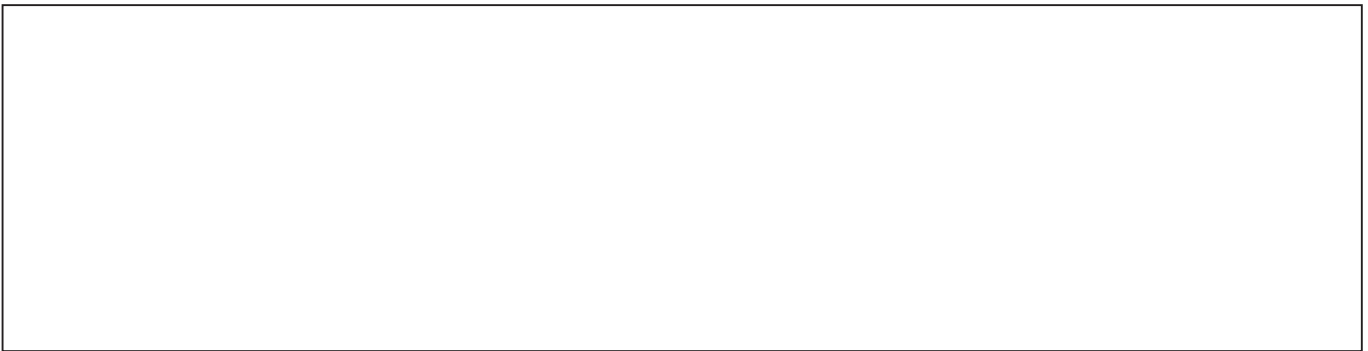
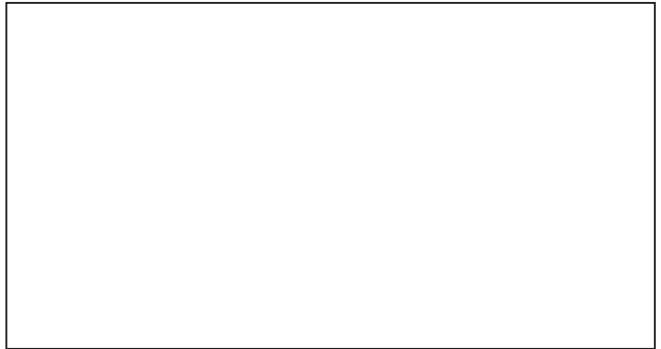
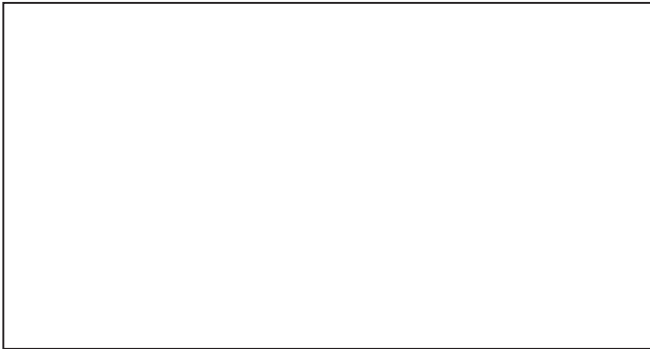
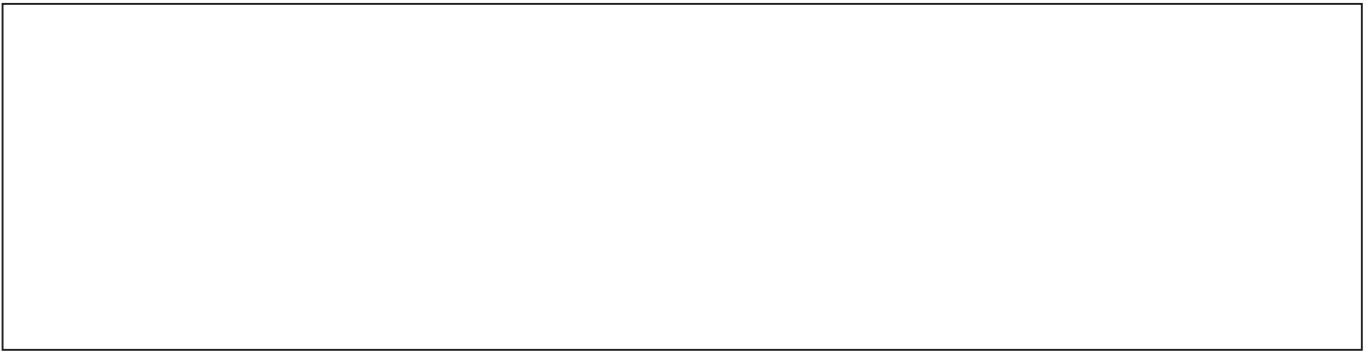

【島根県芸術文化センター「グラントワ」】

特別展 開館10周年記念

「コレクション探訪  
ようこそ美人画館へ」

館蔵の女性像を一堂に会し、当館の特色の一つである美人画コレクションの全貌を紹介します。展示室を「館」に見立てた会場構成にもご注目ください。

岡田三郎助《黒き帯》1915年



- 日時 開催中～2月1日(月)まで  
10:00～18:30 ※展示室への入場は18:00まで
- 休館日 毎週火曜日、年末年始(12月28日～1月1日)
- 会場 島根県立石見美術館 展示室D
- 観覧料 一般300円、大学生200円、小中高生無料

次回企画展

「子どもとファッション  
小さな人たちへのまなざしの歴史」

西洋と日本の子ども服を中心に、子どもの装いをめぐる多彩な表現を絵画、版画、写真などで紹介します。子どもがどのように見られてきたのか、思いをめぐらす展覧会です。

ラファエル・コラン《エリーズ嬢の肖像》  
島根県立美術館蔵



- 日時 2月27日(土)～4月11日(月)  
10:00～18:30 ※展示室への入場は18:00まで
- 休館日 毎週火曜日、年末年始(12月28日～1月1日)
- 会場 島根県立石見美術館 展示室D
- 観覧料 一般1,000円、大学生600円、小中高生300円

～グラントワ支配人からのメッセージ～

新年おめでとうございます。旧年中は10周年記念イベントに多数お越しいただきありがとうございました。今年は申年。病や苦難、災いが去る(申)とも言いますが、国際社会は宗教、言語の違いから紛争、テロが絶えません。誰もが共有、理解し合える「共通言語」の音楽、美術の力を信じてほしいものです。(末成弘明)



グラントワシアター「日本のいちばん長い日」



混迷極める太平洋戦争末期の日本において国の行く末を模索する人々の姿を描いた、半藤一利のノンフィクション小説を映画化。

- ©2015「日本のいちばん長い日」製作委員会 (上映時間：136分)
- 日時 1月16日(土) ①10:00～②14:00～③18:30～
  - 会場 グラントワ 小ホール ※開場は各30分前
  - 料金 前売り 一般1,000円 [会員800円]  
※当日券各200円増し  
子ども500円(3歳以上小学6年生以下、当日同料金)

新年は1月2日(土)から開館! グラントワ開館10周年事業はまだまだ続きます。今年も「グラントワ」をどうぞ宜しくお願い申し上げます!

出雲Jr. フィル・ニューイヤーコンサート  
グラントワ特別公演

—島根の子どもたちが石見と出雲のご縁をつなぐ—

小学生～高校生で構成する同オーケストラと合唱団は、大人にもひけをとらないハイレベルな演奏で、地元でのコンサートは毎回大入り、大好評。益田市内の児童生徒たちとの合同演奏も行います。



- 日時 1月11日(月・祝)13:30開場/14:00開演
- 会場 グラントワ大ホール
- 料金 全席自由 一般800円(会員600円)  
高校生以下無料(要整理券) ※未就学児入場不可。

今福優  
新春太鼓祈願 2016

沖繩の光とともに福来る!  
太鼓集団「若太陽」、島根初上陸



毎年恒例の今福優新春太鼓公演。今年は、沖繩の太鼓集団「鼓衆若太陽(ちぢんしゅうわかていーだ)」を特別ゲストに迎え、沖繩太鼓の魅力を披露します。また、地元では、津和野町で活動する「つわの太鼓」、日頃指導をおこなっている太鼓団体とともに、新春の歓びを太鼓で鼓動させます。

- 日時 1月17日(日)13:00開場/13:30開演
- 会場 グラントワ大ホール
- 料金 全席自由 [会員様ご優待価格] 1,000円  
一般2,000円(当日2,500円)  
高校生以下1,000円(当日1,500円)

※ご優待価格はお一人様2枚まで。総合案内カウンターのみで販売。※未就学児無料。

BEGIN 25周年記念コンサート  
「Sugar Cane Cable Network」ツアー 2015-2016

- 日時 2月27日(土)16:45開場/17:30開演
- 会場 グラントワ大ホール チケット好評発売中
- 料金 指定席・一般6,500円、小中学生2,000円  
立見・一般5,500円、小中学生1,000円  
※未就学児はひざ上鑑賞に限り無料

広島交響楽団 第23回島根定期演奏会

指揮・下野竜也×ピアノ・牛田智大×管弦楽・広島交響楽団  
3月6日(日)13:30開場/14:00開演 グラントワ大ホール

グラントワ弦楽合奏団 第5回定期演奏会

グラントワ弦楽合奏団×ゲスト・東京アーティスツ合奏団  
3月13日(日)13:30開場/14:00開演 石央文化ホール

オペラシアターこんにやく座公演「口はロボットの口」

子どもたちと、子どもだったすべてのおとなたちに贈る心温まるファンタジー  
3月19日(土)18:00開場/18:30開演 グラントワ大ホール

※各公演の詳細は、グラントワHP、チラシ等をご覧ください。

会 員 募 集 中  
【年会費】  
◎◎◎  
い石島  
わ見根  
み美県  
美県  
術芸術  
術館術  
劇三文  
場ユ化  
ホーセ  
ージン  
ルアタ  
友ム  
のバ共  
会ス通  
ポカ  
ード

—  
般般般  
：：：  
2,3,4,  
000  
000  
000  
円円円

# 共同企画展「わが家の宝もの展」好評開催中！！

－ 歴史民俗資料館・雪舟の郷記念館 －



《歴史民俗資料館&雪舟の郷記念館 両館共通》 ◆ 年末年始休館：1/3 まで ◆

※この企画展は、歴史民俗資料館と雪舟の郷記念館との間で相互割引があります。  
一方の半券をご持参いただくと、もう一方の施設へ団体割引料金でご入館いただけます。

市民参加型の展示会「わが家の宝もの展」では、市民の皆さんが日頃から大切にしている宝物を一堂に展示して、市内外のお客様にお楽しみいただいています。今年は、近代日本コインコレクション、室町時代の槍、明治時代の地図、大蛇と鍾馗、特大ぬいぐるみ、蒔絵小箱、パッチワーク作品など、年代も種類も様々な宝物が集まりました。子どもから大人まで楽しめる展示会となっていますので、この機会にぜひ一度ご覧ください。

わが家の宝物展

\*\*\*\*\*



近代日本コインコレクション (一部)



天狗の面



蒔絵鉛筆立て (自作)

- 日 時 開催中～1月31日(日)  
9:00～17:00 (受付は16:30まで)
- 会 場 歴史民俗資料館
- 入館料 一般 200円(160円)、高校生以下無料  
※( )内は20名以上団体料金
- 休館日 火・水曜日、年末年始(～1月3日)

毎年好評の「わが家の宝もの展」。今年雪舟の郷記念館では医学博士秦佐八郎の生家・山根家の宝ものを展示しています。田能村竹田の水墨画や勝海舟の書など見応えのある逸品が揃っています。ご家族おそろいでお楽しみください。



植中直斎「目出鯛図」

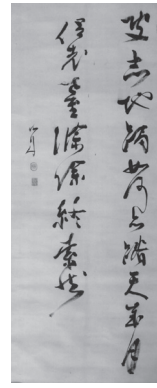

勝海舟「書・決志地廻」



田能村竹田「山水漁流」

- 日 時 開催中～1月31日(日)  
9:00～17:00 (受付は16:30まで)
- 会 場 雪舟の郷記念館
- 入館料 一般 300円(240円)、小中高 100円(80円)  
※( )内は20名以上団体料金
- 休館日 火・水曜日、年末年始(～1月3日)

## イベント

### ★羽子板を作って遊ぼう！

新年にちなんで、自分だけの羽子板を作って、羽根つきをして遊びませんか。羽子板に自由に絵を描いた後、羽根つき大会で盛り上がりましょう。子どもから大人まで、老若男女どなたでもご参加いただけます。参加ご希望の方は、歴史民俗資料館(☎23-2635)まで申込みください。

第1部：羽子板に絵を描こう

第2部：羽つき大会

- 日 時 1月17日(日) 9:30～12:00
- 会 場 益田公民館
- 料 金 一人 250円 (材料費込み)
- 募集人数 20名
- 申込期限 1月15日(金)

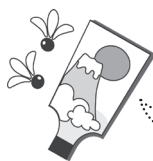

羽子板に絵を描いて、一緒に羽根つきをしよう！

## 報告

### ★雪舟旬遊イベントⅫを行いました

平成27年11月13日(金)雪舟旬遊イベントⅫを開催しました。八景園のライトアップやインテルメッツォによるコンサートがありました。あいにくの雨でしたが、多くの方々にお越しいただき、雪舟の郷元気づけ隊によるぜんざいも好評でした。館内では、八景園のもみじに落ちた雨粒がライトで光り、しっとりとした音楽演奏にぴったりと合い、素敵な時間を過ごすことができました。



# プラサ DE ますだん

3月号  
投稿大募集!

申込み期限は  
1月4日(月)~20日(水)  
です!



1月生まれ  
Happy Birthday

【申込み・問い合わせ先】市秘書広報課 ☎ 31-0112 ☎ 23-2456  
✉ hisyo@city.masuda.lg.jp

※音訳・点訳の広報もあります



1歳

ゆめな  
岩田 夢菜 ちゃん

1歳おめでとう!!いつも  
笑顔の夢ちゃん、これか  
ら笑顔でいてね♥

投稿者:父・母



1歳

あつき  
脇浦 篤樹 くん

篤樹くんがいてくれて毎  
日幸せです。元気にすく  
すく大きくなってね!

投稿者:父さん・母さん



1歳

ゆきか  
渡邊 雪華 ちゃん

ゆきがいるだけでみんな  
笑顔になるよ。生まれて  
きてくれてありがとう。

投稿者:とうちゃん&かあちゃん



1歳

いつき  
渡邊 樹 くん

誕生日おめでとう!最高  
の笑顔をこれからもたく  
さんみせてネ☆

投稿者:父・母



1歳

たいせい  
吉崎 泰生 くん

いつもニコニコたいせ  
い♥これからも元気に  
大きくなあれ!

投稿者:父・母



1歳

しおり  
佐伯 栞莉 ちゃん

ぶくぶくほっぺがかわい  
いしおり。お姉ちゃんと  
仲良く元気に育ってね。

投稿者:父・母



3歳

いぶき  
小野 一颯 くん

みんなが大好き!投げ  
キスで大好きを伝えて  
きてくれます。

投稿者:父・母



3歳

こうし  
大島 煌史 くん

煌ちゃんのお陰で皆 HA  
PPY♥笑顔を忘れずすく  
すく育ってね!

投稿者:父・母



6歳

ひかる  
長谷川 輝 くん

これからもニコニコのえ  
がおで。6さいのおたん  
じょうびおめでとう!

投稿者:おとうさん・おかあさん

## 投稿大募集!

「プラサ DE ますだん」へあなたも投稿しませんか?

3月号への掲載申込み期限は  
1月4日(月)~20日(水)です!

- ★3月生まれのますだん ★ますだんの輪 (クラブ・サークル紹介)
- ★ますだん掲示板 (募集やイベント情報)
- ★ますだ珍百景 (人物以外のおもしろ写真やイラストなど)

【申込み・問い合わせ先】市秘書広報課 ☎ 31-0112  
✉ hisyo@city.masuda.lg.jp

今年も「広報ますだ」をご愛読いただき  
ますようお願い申し上げます。  
広報担当職員一同

2016年1月1日発行

※広報ますだは、市役所(各総合支所含む)、市立保健センター、市立市民学習センター、グラントフにも備えています。

今月号の表紙は、平成28年  
がめでたい1年となるよ  
う石見神楽「恵比須」を選  
びました。地域のお祭りやイ  
ベントでもよく見かけ、子ども  
たちにも人気の演目ではな  
いでしょうか?恵比須様の  
ような笑顔で1年を過ごせ  
ればいいなあと思います。  
平成28年はブラジルのリ  
オデジャネイロで夏季オリ  
ンピック・パラリンピックが  
開催されます。4年に1度の  
スポーツの祭典、現地との時  
差が少し気になりますが、テ  
レビの前でしっかり応援し  
ようと今から楽しみにして  
います。  
最後に、今年も「広報ます  
だ」を通じて、皆さんが笑顔  
になれるような情報をたく  
さん提供できればと思います!  
よろしくお願ひします!  
(みい)

### 市の人口 (11月末現在)

世帯	21,545	世帯(△)	5
人口	48,677	人口(△)	34
男性	22,904	男性(△)	12
女性	25,773	女性(△)	22
出生	18	死亡	62
転入	93	転出	84
※( )内は前月比			
※住民基本台帳より			

※編集後記